

## Kartice za učenje: korisna pomoć za profesionalce u učenju

Kutija za kartice ima pet pretinaca. U te pretince možeš staviti kartice ili cedulje s rečima (ili podacima, formulama itd.), koje treba da uvežbaš. Kartice ti pomažu u učenju tako što ćeš zaista dobro zapamtiti ono što na njima piše.

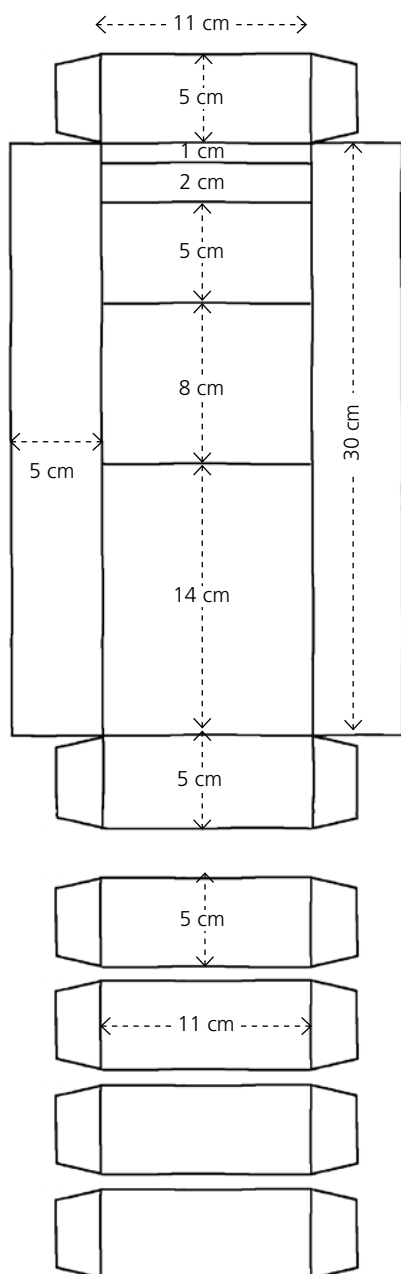
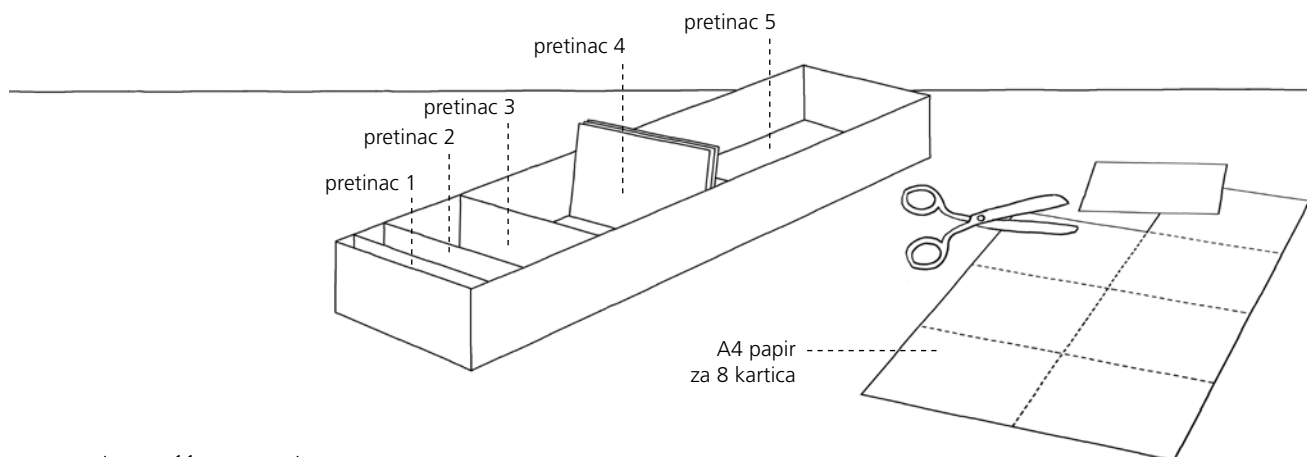

Kutiju za kartice možeš kupiti ili samostalno napraviti (na slici vidiš kako se to radi). Pripremi kutiju i iseci 30–40 kartica (od papira A4-formata napravi 8 kartica).

### Savet

Nemoj koristiti kartice samo za reči, nego i za druge školske predmete (istoriju, matematiku, geografiju...). Za svaki predmet napravi kartice u drugoj boji, tako ih nećeš pomešati.

### Ovako se trenira s karticama:

**1. dan:** Napravi prvih 10–15 kartica i stavi ih u pretinac 1. Primer za karticu s nekom reči iz engleskog: na prednjoj strani pišeš reč na engleskom, a na poledini reč na svom maternjem jeziku, ili jeziku koji koristite u školi. Radi sa ovim karticama nekoliko puta. Sve koje si naučio/naučila stavljaš zatim u pretinac 2.

**2. dan:** Prvo ponovi kartice u 2. pretincu. Sve koje znaš sada stavljaš u pretinac 3. One koje si zaboravio/zaboravila vraćaš u pretinac 1. Posle toga napravi deset novih kartica, stavi ih u 1. pretinac i radi nekoliko puta sa njima. Sve koje si naučio/naučila stavi u 2. pretinac.

**3. dan:** Prvo radi sa karticama u pretincu 3. Sve koje dobro znaš prelaze u pretinac 4, a one koje si zaboravio/zaboravila idu opet u pretinac 1. Onda pogledaj kartice u 2. pretincu. One koje znaš premesti u 3. pretinac, a ostale vrati u 1. pretinac. Napravi opet deset novih kartica, radi s njima i one koje dobro naučiš stavi u 2. pretinac.

**4. dan** (a tako i svih sledećih dana): Prvo radi s karticama iz 4. pretinca. Sve koje naučiš stavi u 5. pretinac, a preostale kartice vrati opet u pretinac 1. Onda pogledaj kartice u 3. pretincu. One koje znaš, prebaci u 4. pretinac, a ostale u pretinac 1. Zatim pogledaj kartice u 2. pretincu. One koje znaš stavi u 3. pretinac, a ostale u pretinac 1. Napravi deset novih kartica, radi s njima i one koje naučiš stavi u pretinac 2.

Jednom sedmično ili svake dve sedmice:

Pregledaj sve kartice u 5. pretincu. One koje više ne znaš vrati u pretinac 1. One koje znaš sačuvaj u posebnoj koverti i ponovi ih svaka dva do tri meseca!