

10

Lire à voix haute et faire des enregistrements audio pour les autres

Objectif

Cette suggestion poursuit un double objectif.

1. D'une part, les E apprennent ainsi à lire à voix haute un texte avec fluidité et de manière expressive (théâtrale) pour l'enregistrer sur un support sonore.
2. D'autre part, cette activité stimule l'intérêt des élèves plus jeunes ou de niveau plus faible pour les textes, car ils auront l'occasion d'écouter ces documents sonores (à la manière des livres audio) à la maison ou à l'école.

2^e–9^e années

30–45 min



Matériel :

textes divers (nouvelles, poèmes, articles captivants, blagues, épisodes, livres, etc.), appareil d'enregistrement sonore.

Déroulement :

- Tout d'abord, le P explique aux E ce qu'on entend par une « bonne » lecture expressive ; celle-ci est ensuite mise en pratique. Plus concrètement, le P peut tout d'abord effectuer une mauvaise lecture d'un texte court (sur un ton ennuyeux, tout bas, d'une voix monotone et sans articuler), puis le relire de façon satisfaisante : quelles sont les différences, d'où proviennent-elles ? Les critères sont discutés et inscrits au tableau.
- Ensuite, le P distribue des textes à chaque élève, ou bien à des binômes ou des groupes de trois ; les E peuvent aussi en choisir un eux-mêmes. Ils s'entraînent à lire de manière expressive (théâtrale). Selon le type de texte, ils peuvent également se répartir les rôles ou alterner au fil des paragraphes. (Voir aussi l'aide pour la lecture individuelle à voix haute p. 38).
- Si la lecture à voix haute se passe bien, un document audio est enregistré. L'enregistrement peut s'effectuer sur un téléphone portable, un ordinateur, un dictaphone ou un magnétophone. Important : le P doit s'assurer que la qualité de l'enregistrement est bonne (faire un test !).
- Une fois les documents audio terminés, il est possible de les écouter en classe. Ils peuvent et doivent également être mis à disposition pour un prêt à domicile ou pour les séquences de lecture libre. Les fichiers électroniques (MP3) ou les CD seront bien sûr accessibles à d'autres personnes ou classes.

Remarques :

- Important : ne jamais lire à voix haute sans s'être entraîné au préalable. L'exercice peut également s'effectuer à la maison, à condition que les E sachent à quoi faire attention lorsqu'ils lisent à voix haute.
- Les séquences de texte plus courtes (nouvelles, blagues, épisodes, poèmes, dialogues) sont particulièrement appropriées. Toutefois, il est aussi envisageable d'enregistrer un livre entier (plutôt court), voir à ce sujet la proposition pédagogique 1.
- Les enregistrements peuvent être accompagnés d'effets sonores (bruits, de musique, etc.), jusqu'à la création de véritables petites pièces radio-phoniques. Comme on risque de dépasser le temps dévolu au cours LCO, une partie de ce travail devra être réalisée à la maison.
- Dès le départ, il faut que les E aient conscience qu'un produit attrayant est en cours de réalisation (CD, collection de fichiers audio, etc.). L'illustration du produit (couverture du CD), sa présentation sur Internet ou bien au cours d'une soirée organisée pour les parents sont autant d'éléments qui peuvent venir compléter le projet.
- Le projet convient tout à fait à une collaboration avec les cours ordinaires. On peut par exemple inclure des enregistrements sonores bilingues ou multilingues.

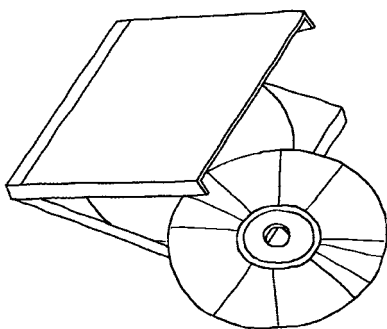

- Bien entendu, certains textes peuvent aussi être lus directement à voix haute devant la classe.

11 Lire en groupe ou avec toute la classe

Objectif

Partager ses expériences de lecture est stimulant et instructif à tous les niveaux scolaires. Les élèves peuvent réfléchir à une lecture commune et échanger leurs points de vue. Cela permet d'accéder à de nouvelles perspectives et de comprendre différents modes de pensée. La lecture en commun offre des possibilités optimales et variées pour les discussions qui suivent (voir ci-dessous).

1^{re}–9^e années

30–90 min



Matériel :
plusieurs livres ou textes
identiques.

Variante :
différents textes sur un
même sujet.

Déroulement :

1. Phase de lecture (voir ci-dessous pour le déroulement méthodologique).

Variante 1 : tous les E lisent le même livre ou le même texte. Cette variante est attrayante en termes d'expérience de lecture commune, mais elle ne fonctionnera pour l'enseignement LCO que si le texte convient à tous les niveaux de compétence ou si la classe n'est pas trop hétérogène concernant l'âge.

Variante 2 : les E lisent des textes différents sur un même sujet. En vue d'une expérience de lecture partagée, un thème est choisi, par exemple : « De l'histoire de notre pays d'origine », « Poèmes », « Textes informatifs sur notre pays », « Divers textes de notre poète Untel ». Les textes sur ce sujet sont classés par âge ou par niveau d'exigence (par exemple, trois textes informatifs de niveau différent sur la géographie ; trois nouvelles de longueur et de niveau variés, etc.). La lecture n'est alors pas faite avec la classe entière, mais en trois groupes répartis selon l'âge, le niveau ou les compétences des élèves.

2. Communication après la lecture, discussion, travail.

Selon la variante choisie ci-dessus, la discussion se déroule soit avec la classe entière (variante 1), soit tout d'abord en groupe (variante 2). Néanmoins, dans ce deuxième cas, des échanges d'expériences de lecture doivent également avoir lieu à la fin du cours avec la classe entière. Dans les classes LCO très hétérogènes, les E les plus jeunes peuvent tirer profit des acquis des plus âgés en observant la façon dont ils travaillent les textes et dont ils parlent de ce qu'ils ont lu.

Variantes et possibilités de discussion après la lecture : conversations, discussions pour/contre, jeux de rôles/mise en scène, travail écrit, etc.

Déroulement méthodologique (comment lire ?)

La lecture traditionnelle, où chaque enfant lit une ou plusieurs phrases à tour de rôle, est dépassée et à éviter. Cette approche n'augmente ni la compétence en lecture ni la motivation à lire, les différences entre les élèves en termes de vitesse, de manière de lire ainsi que de compétences étant tout simplement trop importantes.

En revanche, la variante suivante est recommandée : pour la lecture, les E sont divisés en équipes de deux ou trois. Lors de la formation des équipes, il convient de veiller à ne pas regrouper des E ayant des compétences en lecture trop différentes.