

கற்பித்தல் கற்றல் மதிநுட்பங்களும் உத்திகளும்

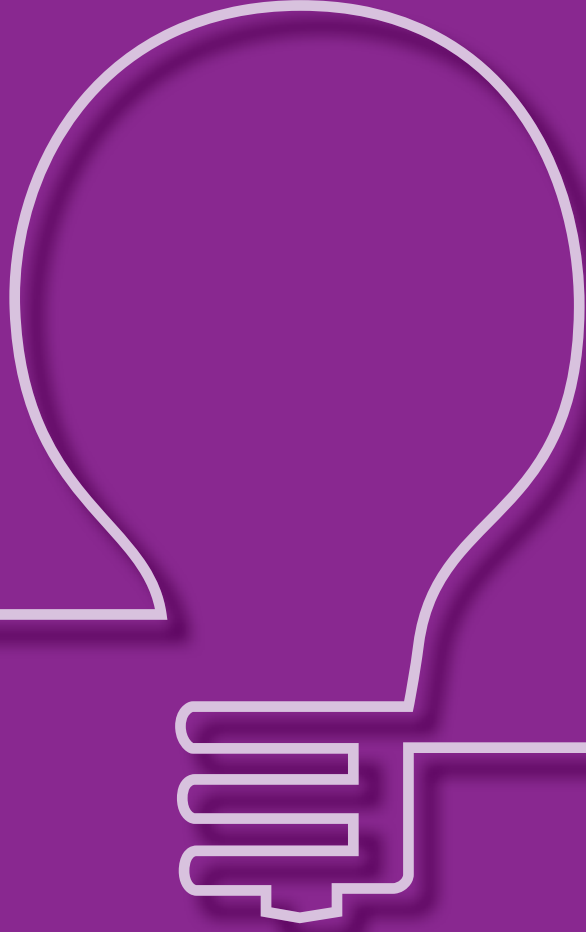

பாரம்பரிய மொழி கற்பித்தற் கருவிகள்
கற்பித்தல் மதியுரைகள்

கற்பித்தல் கற்றல் மதிநுட்பங்களும் உத்திகளும்

பசில் ஷாடர்

வலேரியா பொவினா

பாரம்பரிய மொழி கற்பித்தற் கருவிகள்
கற்பித்தல் மதியுரைகள்

தொடர்: "பாரம்பரியமொழி கற்பித்தற் கருவிகள்"
(HSU: in Switzerland HSK: தாம்மொழியும் பண்பாடும்
அறிவுறுத்தல்): கற்பித்தல் மதியுரைகள் 5

சூரிச் ஆசிரியர் கல்விப் பல்கலைக்கழகத்தின் பன்னாட்டுக்
கல்வித் திட்டங்கள் நடுவகத்தால் வெளியிடப்பட்டது.



திட்ட முதல்வர்/பதிப்பு

பசில் ஷாடர்

நூலாசிரியர்:

பசில் ஷாடர், Prof. Dr. Dr., Sprachdidaktiker an der
PH Zürich ஆசிரியர் கல்விப் பல்கலைக்கழகம், பல்பண்பாட்டுக்
கற்பித்தல் வல்லுநர், கற்பித்தற் பொருள்களின் ஆசிரியர்.

HSU பதிப்புத் துணை:

வலேரியா பொவினா, இத்தாலியன் ஆசிரியர்,
HSK சூரிச்

தேர்வு - கற்பித்தல்
முறையைத் தேர்வுசெய்து
பார்த்தவர்கள்:

நெக்ஷாத் மாலொகு, சூரிச் (HSK அல்பானியன்)
சகினே கொசு, சூரிச் (HSK துருக்கி)
டற்கானா டிமித்திரியேவிச், (HSK சேர்பியன்)
எலிசா ஏஷிமன் பெரெரா மற்றும் ராக்கேல் ரோஸா
(HSK போர்த்துகீஸ்)
ஹசீர் மெமெத்தி, வியன்
ரிபத் ஹாமத்தி, ருசில்டோர்வ்

விளக்கப் படங்கள்,
ஒட்டுமொத்த வடிவமைப்புக்
கருத்து மற்றும்
நிறைவேற்றுகை:

பார்பரா முல்லெர், ஏர்லென்பாஹ்

மொழிபெயர்ப்பு:



தமிழ்க் கல்விச்சேவை சுவீற்சர்லாந்து
Tamil Education Service Switzerland

பேராசிரியர் அருணாசலம் சண்முகதாஸ், Prof. Dr.
திரு. கிருஸ்ணர் மகேந்திரராஜா
திருமதி சுஜாதா மகேந்திரராஜா

"பாரம்பரியமொழிக் கற்பித்தற் கருவிகள்" நூல் தொடர் சுவீஸ்
கலை பண்பாட்டுப் சமஷ்டி பணியகத்தின் (BAK)
துணையுடன் உருவாக்கப்பட்டது.

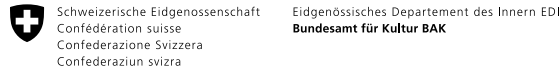

இக் கருத்திட்டம் ஐரோப்பிய ஆணைக்குழுவின் துணையுடன்
பகுதி நிதியுதவி பெற்றது. இவ்வெளியீட்டின்
பொருளடக்கத்திற்கு நூலாசிரியர்களே பொறுப்புடையவர்கள்;
இதிலுள்ள தகவல்களின் தொடர் பயன்பாட்டுக்கு ஆணைக்குழு
பொறுப்பேற்காது.



பொருளடக்கம் *

நூல் தொடரின் முன்னுரை
"பாரம்பரிய மொழி கற்பித்தற் கருவிகள்" 5

அறிமுகம்

1. இத்தொகுதியின் நோக்கங்களும் கட்டமைப்பும் 7

2. கற்றல் மதிநுட்பங்கள் மற்றும் உத்திகளின்
இன்றியமையாமை 8

3. கற்றல் மதிநுட்பங்களை நடுநிலைப்படுத்துவதில் பா.மொ.க
வின் பங்கு 8

4. பகுதி II இன் 10-படிமுறைப் பயிற்சித் திட்டம் 10

நூற்பட்டியல் 12

**பகுதி I: பல்வேறு துணைப்பாடங்களுக்கான
கற்றல் மதிநுட்பங்களும் உத்திகளும்** 13

1. பொதுப் பயிற்சிகளுக்கான உத்திகளும் மதிநுட்பங்களும்
(M1 – 4) 14

M1 பயிற்சியும் செயற்பயிற்சியும் அவற்றுக்கான காரணங்களும்
குறிப்புகளும்

M2 பொருளை விளங்கிக்கொள்ளுதலும் மீள ஒப்புவித்தலும்

M3 சுயமாக செயற்பயிற்சித் துணைக்கருவிகளை உருவாக்குதல்

M4 கற்றல் அட்டைகள்: கற்றல் வாண்மையாளருக்கு ஒரு
பயனுள்ள துணைக்கருவி

2. கற்றல் துணைக்கருவிகளைப் பயன்படுத்துதற்கான உத்-
திகளும் மதிநுட்பங்களும் (அகரமுதலிகள், கலைக்களஞ்சிய-
ங்கள், இணையம்) (M 5 – 7) 22

M5 அகரமுதலி அல்லது கலைக்களஞ்சியத்தில் விரைவாக
ஒன்றைக் கண்டு கொள்ளல்

M6 நூல்களைச் சரியான முறையில் கையாளுதல்

M7 இணையத்திலும் பிற இடங்களிலுமிருந்து தகவல்கள்
பெறுதல்

3. படித்தலுக்கான உத்திகளும் மதிநுட்பங்களும் (M 8 – 10) 28

*கண்காணிக்கவும்: மாணவர்களுக்கான கருவிகளுடைய கற்றல் கற்பித்தற் பொருள்கள் பக்கங்களுக்கும் படிமுறை நிகழ்வு நிரலுக்கும் பக்க இலக்கங்கள் இல்லை. இக்கருவிகள் வேறாகக் கையளிக்கப்படுவதால் பக்க இலக்கங்கள் மாணவர்களுக்கு எந்த விளக்கத்தையும் வழங்கமாட்டா. கருவிகளுடைய பக்கங்கள் முறையே M1-M15 எனவும் S1-S10b எனவும் அடையாளப்படுத்தப்பட்டுள்ளன.

M8 5-படிமுறை உத்தியுடன் ஒரு பந்தியின் துல்லியமான பொருளை விளங்கிக்கொள்ளல்

M9 பிரதான தகவலை அடையாளப்படுத்துதல்: குறிப்பெடுத்தல்

M10 நல்ல சுருக்கங்களை உருவாக்குதல்

4. எழுதுதலுக்கான உத்திகளும் மதிநுட்பங்களும் (M 11 – 13) 35

M11 கருத்துகளைக் கண்டுபிடித்தல், விளக்கப்படங்கள், மனவரைபடங்கள் மற்றும் சிறுகுறிப்புகளுடன் கட்டுரையைத் திட்டமிடல்

M12 படிப்படியாக ஒரு கட்டுரையினைத் திட்டமிடல், எழுதுதல், மீளாய்வு செய்தல்

M13 எழுதும்போது ஏற்படும் பிரச்சனைகளைக் கையாளுதல்

5. எடுத்துரைப்புகளுக்கும் தேர்வுகளுக்கும் ஆயத்தம் செய்வ-
தற்கான உத்திகளும் மதிநுட்பங்களும் (M 14 – 15) 42

M14 ஓர் எடுத்துரைப்பை ஆயத்தம் செய்தலும் வழங்குதலும்

M15 ஒரு தேர்வுக்கு உங்களை ஆயத்தம் செய்தல்:
குறிப்புகளும் உத்திகளும்

II பகுதி II: வெற்றிகரமான கற்றலுக்கு 10-படிமுறைப் பயிற்சித் திட்டம்

49

S1 படிமுறை 1: போதிய உறக்கமும் உடற்பயிற்சியும்

S2 படிமுறை 2: ஆரோக்கியமான உணவு, நிறைவான காலைஉணவு

S3 படிமுறை 3: வீட்டில் உங்கள் பணி செய்யுமிடம்

S4 படிமுறை 4: அமைதியான பணியிடம்

S5 படிமுறை 5: நிலையான வேலை நேரம்

S6 படிமுறை 6: பணியினைத் திட்டமிடல்:
அ) திட்டமொன்றை அமைத்தல்

S7 படிமுறை 7: பணியினைத் திட்டமிடல்:
ஆ) இலக்குகளையும் துணை இலக்குகளையும் அமைத்தல்

S8 படிமுறை 8: வேலையைத் தொடங்குதல்

S9 படிமுறை 9: ஒருநிலைப்பட்ட முறையில் வேலை செய்தல்,
இடைவேளைகளை எடுத்தல்

S10 படிமுறை 10: எப்போதாவது உங்களுக்கு முற்றிலும் ஆவல்
இல்லாத போது...

நூல் தொடரின் முன்னுரை "பாரம்பரிய மொழி கற்பித்தற் கருவிகள்"

ஒரு பிள்ளையை அடையாளப்படுத்தவும், அப்பிள்ளையின் மொழித்திறனை வளர்க்கவும் ஜெர்மனியிலும் ஒஸ்ரியாவிலும் "Herkunfts- sprachlicher Unterricht (HSU)" எனவும் சுவிற்சர்லாந்தில் "Unterricht in Heimatlicher sprache und Kultur (HSK)" எனவும் வழங்கும் பாரம்பரியமொழிக் கற்பித்தல் (பா.மொ.க HLT) அல்லது தாய்மொழி கற்பித்தல் துணைசெய்கிறது. இது பன்மொழித்துவத்தை ஊக்குவிப்பதுடன் மதிப்புள்ள தன்னிலை மற்றும் சமூகநிலை வளமாகவும் பணி செய்கிறது. இவ்வுண்மை பற்றிய விழிப்புணர்வு ஆய்வு மற்றும் கட்டமைப்பு வழிகாட்டல்களான ஐரோப்பியப் பேரவையின் R(82)18 மற்றும் R(98)6 பரிந்துரைகளினால் உருவானது. எனினும், இத்தகைய கற்பித்தல் வழமையான பாடத்திட்ட வகுப்பறைக் கற்பித்தலைவிட பெரும்பாலும் மிக இடர்ப்பாட்டு நிலைகளிலேயே நடைபெறுகிறது. இதற்குப் பல காரணிகள் பொறுப்பாயுள்ளன:

- பல இடங்களில் பாரம்பரியமொழிக் கல்வி நிறுவன நிலையிலும் நிதி நிலையிலும் காப்பற்ற வலுவிலேயே உள்ளது. எடுத்துக்காட்டாக சுவிற்சர்லாந்தில், பாரம்பரியமொழி ஆசிரியர்களுக்கு அவர்கள் தாய் நாட்டினால் அல்லது பெற்றோர்களினாலேயே நிதி வழங்கப்படுகிறது.
- பாரம்பரியமொழி வகுப்புகள் பெரும்பாலும் வழமையான வகுப்பறைக் கற்பித்தலுடன் மிகக் குறைவான முறையிலேயே தொடர்புபடுத்தப்பட்டுள்ளன. வழமையான பாடத்திட்ட ஆசிரிய அணியுடனான தொடர்பும் கூட்டுறவும் பெரும்பாலும் மிகக் குறைந்த முறையிலேயே மேம்படுத்தப்பட்டுள்ளன.
- பாரம்பரியமொழி வகுப்புகள் கிழமையில் இரண்டு மணி நேரம் மட்டும் அமைவதால், ஆக்கநிலையான, இடையீடற்ற கற்றல் கடினம் ஆகின்றது.
- பாரம்பரியமொழி வகுப்புகள் பெரும்பாலும் விருப்பக்கல்வியாக அமைந்தமையால், மாணவர்களின் பங்களிப்புச் சிறிதாகக் காணப்படுகிறது.
- பாரம்பரியமொழி வகுப்புகள் பல்வகுப்புக்களை இணைத்து கற்பிக்கும் முறையை கொண்டுள்ளமையால், 1-9^வ வகுப்பு வரையுள்ள மாணவர் ஒரு வகுப்பிலே சேருகின்றனர். இது பெரும் உள்வாரி வேறுபாட்டினைக் கையாள்வதையும் கற்பித்தல் திறனையும் ஆசிரியரிடமிருந்து வேண்டிநிற்கின்றது.

- பாரம்பரியமொழி வகுப்பறைகளில் பலவகைப்பட்ட மாணவர் குழுவும் இருப்பது போல மாணவர்களின் மொழித் தகைமையும் வேறுபட்டதாயுள்ளது. சிலர் வீட்டில் தம் தாய்மொழியின் எழுத்துமொழிவழக்கிலும் பேச்சுமொழி வழக்கிலும் நல்ல செயற்றிறன் பெற்றிருக்கும் அதே வேளை, மற்றவர்கள் பேச்சுமொழியில் மட்டுமே பேசுவரையுள்ளனர். புதிய நாட்டில் ஏற்கனவே பல ஆண்டுகளாக வாழ்ந்துவரும் பாரம்பரியமொழி பேசுவர்களாகிய இரண்டாம் மூன்றாம் தலைமுறையினர்க்கு, அங்கு பேசப்படும் மொழி (எ.கா. ஜெர்மன்) மேலாதிக்க மொழியாக அமைய அவர்கள் முதல் மொழியாற்றல் பேச்சுமொழியாக வரையறுக்கப்படுவதுடன், அதுவும் குடும்பச் சிக்கல்களுடன் மட்டுப்படுத்தப்பட்ட சொற்கோவையுடன், வாய்வுமொழியாக மட்டுமே வெளிப்படுத்தப்படுகிறது.

- பாரம்பரியமொழி ஆசிரியர்கள் தம் தாய் நாடுகளில் பொதுவாக நல்ல அடிப்படைக் கல்வியைப் பெற்றிருப்பார்கள். ஆனால் குடிபெயர்ந்த நாடுகளில் பல்வகுப்புச் சூழ்நிலையில் கற்பித்தலின் உண்மை நிலைகளுக்கும் அதன் நுட்பங்களுக்கும் அவர்கள் முன்னேற்பாடாயில்லை. தொடரகல்வி விருத்தி வாய்ப்புகள் வாழும் நாடுகளில் மிகக் குறைவாகவே காணப்படுகின்றன.

"பாரம்பரியமொழி கற்பித்தற் கருவிகள்" தொடர் தாய்மொழிக் கல்வி வகுப்பு ஆசிரியர்களுக்கு அவர்களுடைய இன்றியமையாத வேண்டப்படுகிற பணிக்குத் துணை செய்கிறது. இதனூடாக இத்தகைய உகந்த தரமுள்ள கற்றலுக்கு பங்களிக்க எண்ணுகிறது. மேற்கு மற்றும் வடக்கு ஐரோப்பிய குடிபெயர் நாடுகளின் (அடிப்படைகளும்... என்னும் தொகுதியை ஒப்பிடுக) தற்போதைய ஆசிரியப்பணி மற்றும் கற்பித்தல் பற்றிய பின்னணிகள் மற்றும் கோட்பாடுகளின் மீளாய்வு, வகுப்பறைக்கான உருப்படியான நடைமுறை மதியுரைகளையும் மாதிரிகளையும் கொண்ட பணிநூல்கள் "கற்பித்தல் மதியுரைகள்" நூலின் துணையுடன் இந்நோக்கினை மேலும் முன்னெடுக்கின்றன. மொழியியல் தகைமையை முன்னெடுப்பதையே இவை வலியுறுத்துகின்றன. கற்பித்தல் மதியுரைகள் வேண்டுமென்றே, வழமையான பாடத்திட்டம் அதன் கற்பித்தல் கருவிகள் ஊடாக வந்த மாணவர்கள் நன்கு அறிந்த கற்பித்தற்கலைக் கோட்பாடுகள் நடைமுறைகளை நோக்கிச் செல்கின்றன. இத்தகைய நன்கறிகை, பாரம்பரியமொழிக் கல்விக்கும் வழமையான பாடத்திட்டக் கற்பித்தலுக்குமிடையே ஒரு நெருக்கத்தினை கொண்டு-வந்து அவை இரண்டுக்குமிடையே முடிந்தளவு பெரியதோர் இணைப்பினை உறுதிப்படுத்துகின்றது. பாரம்பரிய மொழிக் கல்வித் திட்டங்களின் ஆசிரியர்கள் என்ற முறையில் அவர்கள் தங்களை வழமையான பாடத்திட்டத்தில் தற்போது பயன்படுத்தப்பட்டுள்ள கற்பித்தல் அணுகுமுறைகளுடனும் குறிப்பிட்ட நடைமுறைகளுடனும் நன்கு இணைத்துக்கொள்ள, அவர்கள் மேலும் பயற்சியினைப் பெறுகின்றனர். இது இருமொழி, இருபண்பாட்டு அடிப்படையில் வளர்ந்துவரும் மாணவர்களின் கல்விச் செயன்முறையில் இணையான மதிப்புள்ள பங்களிகளாக தம்மை உயர்த்துவதைப் வலுப்படுத்தும் என நம்பப்படுகின்றது.

அறிமுகம்

1. இத்தொகுதியின் நோக்கங்களும் கட்டமைப்பும்

இத் தொகுதியின் நோக்கங்கள் அடித்தளங்கள் கைநூலிலும் 1 – 4 சிறு நூல்களிலுள்ள கற்பித்தல் மதியுரைகளிலும் கூறப்பட்டவையோடு ஒத்தன: தற்போதுள்ள வகுப்பறைப் பட்டறிவு கவர்ச்சியானதாகவும் நெறிமுறைகளிலும் கற்பித்தலிலும் குடியேற்ற நாட்டின் வழமையான வகுப்பறைக் கல்வியோடு முடிந்த அளவு இணக்கம் காண பா.மொ.க ஆசிரியர்களுக்கு துணைவழங்கல்.

எனினும், "பா.மொ.க வின் கற்பித்தல் கற்றல் மதிநுட்பங்களும் உத்திகளும்" என்னும் இத்தொகுதியின் கட்டமைப்பும் பொருள் எண்ணக்கருவும் 1 – 4 தொகுதிகளிலிருந்தும் வேறுபடுகின்றன. அவற்றில் மதியுரைகளும் கற்பித்தல் முன்மொழிவுகளும் முதன்மையாக ஆசிரியர்களுக்கென்றே அமைய, தொகுதி 5 பெரும்பாலும் 4 அல்லது 5 ஆம் தரத்துக்கு மேற்பட்ட மாணவர்களுக்குரிய கற்றல் கருவிகளைக் கொண்டுள்ளன. கருவிகள் இளம் மாணவர்களுக்கு அகவைப் பொருத்தமுடையனவாக மாற்றப்படவும் எளிமைப்படுத்தப்படவும் வேண்டும்.

பகுதி I

பகுதி I ஆனது 15 பக்கங்களைக் கொண்டுள்ளது (M1-15) அவை உருப்படியான, கற்றல் மதிநுட்பங்களுக்கும் உத்திகளுக்கும் தெளிவாக விளங்கக்கூடிய அறிவுறுத்தல்களுடன் அமைந்துள்ளன. கற்றல் கருவிகளைப் பயன்படுத்தல், படித்து உள்வாங்கல், எழுதுதல், அத்துடன் தேர்வு ஏற்பாடுகள் மற்றும் எடுத்துரைப்புகளுக்கான ஏற்பாடுகள் ஆகிய தலைப்புகளிலேயே ஈடுபாடு கொண்டுள்ளன. இப் பக்கங்கள் மூலப் படிக்கான அமைவன. மாணவர்களுக்கு படிக்கானவே பகிரப்படும். குறிப்பான தொடர் வரிசை எதுவும் இல்லை. அப்போதைய கருப்பொருள் அல்லது கற்றல் சூழ்நிலை வகைக்குத் துணைசெய்வதற்கான கருவிகளைத் தேர்ந்தெடுப்பதற்கு இது வழிசெய்கிறது. ஒவ்வொரு கற்றல் உத்திக்கும், அதாவது, கருவிகள் M 1-15 இல் கற்பித்தல் செயற்பாட்டுக்கான பரிந்துரைகள் இருக்கின்றன. இவற்றைக் குறிப்பிடப்பட்ட ஐந்து கருப்பொருள் பரப்புகளுக்கான முன்னுரைப் பக்கங்களில் காணலாம். அத்துடன் ஆசிரியர்களுக்கு திட்டமான பணிகளுக்கு குறிப்புமொழிகளும் மதியுரைகளும் வழங்கப்படுகின்றன. (இங்கு கண்காணிக்க வேண்டியது என்னவெனில், பணிநூல்கள் 1-4 இல் ஏற்கெனவே கற்றல் மதிநுட்பங்களுக்கான குறிப்புமொழிகள் சுட்டப்பட்டுள்ளன. எடுத்துக்காட்டாக, தொகுதி 1 இல் எழுத்து மதிநுட்பங்களைப் பார்க்கவும். எனினும் அங்கு குறிப்பிட்டவை ஆசிரியர்களை நோக்கியேயாகும். ஆனால் தொகுதி 5 நேரடியாக மாணவர்களுக்கான கருவிகளை வழங்குகின்றது.

பகுதி II

பகுதி II வெற்றிகரமான கற்றலுக்கும் மாணவர் வெற்றிக்குமான முன்தேவைகளை நோக்கிய ஒரு பயிற்சி நிகழ்வினை உள்ளடக்கியுள்ளது. இந்நிகழ்வின் மையக்கருத்து கீழே இயல் 4 இல் மேலும் விவரிக்கப்பட்டுள்ளது - "எழுதா விதிகள்" மற்றும் அவற்றின் இன்றியமையாமை என்பனவே. குறிப்பாக விதிகளுக்கு இணங்குவது மத்திய மற்றும் வடக்கு ஐரோப்பிய புலம்பெயர் நாடுகளிலுள்ள மாணவர்களின் வெற்றிக்கு இன்றியமையாதது அல்லது உறுதியானது. இவ்விதிகளையும் பணி உத்திகளையும் மற்றும் அவற்றை அவர்கள் எவ்வாறு தாங்களே பின்பற்றிச் செல்லவும் பயன்படுத்தவும் பா.மொ.க மாணவர்களுக்கு அறிமுகப்படுத்துவதில் நாம் வெற்றிபெற்றால், அது சமனான வாய்ப்பினை நோக்கிய ஓர் இன்றியமையாத படியாக அமையும்.

தொடக்க அறிமுகம்

இரண்டு பயிற்சிப் பகுதிகளுக்கு முன்னாக பொதுவான கற்றல் உத்திகள் மற்றும் மதிநுட்பங்களுக்கான ஓர் அறிமுகம் அமைந்துள்ளது (இயல் 2), இவ்வுத்திகளை நடுநிலைப்படுத்தும் பா.மொ.க வின் பங்கு பற்றிய மதியுரைகள் (இயல் 3) பகுதி II இல் குறிப்பிடப்பட்ட பயிற்சி நிகழ்வுப் பணிக்கான மதியுரைகள் (இயல் 4).

கருத்துகளின் தோற்றம் பற்றி

தற்போதைய தொகுதி நெருக்கமாக பகுத்தறிவை நோக்கியதாயுள்ளது, பின்வரும் தலைப்புகள் இதே ஆசிரியராலும் வெளியீட்டாளராலும் வெளியிடப்பட்டன: பசில் ஷாடர் (2012, 2013): Mein schlaues Lernheft, சூரிச், ஓரெல் புஸ்லி. (என் திறமையுள்ள பாடநூல்) "Clever Textbook" கவிற்சர்லாந்தில் தன்னுடைய மதிப்பீட்டினை நிரூபித்ததோடு, அது இரண்டு அல்பானியன் பதிப்புகளாகவும் (பெயா 2012, லெளசான் 2013) வெளியிடப்பட்டன. ஆசிரியரால் அவ்வெளியீடுகளில் ஒருங்கமைக்கப்பட்ட கற்றல் உத்திகள் தற்போதைய தொகுதியிற் சேர்ப்பதற்காக ஓரளவு குறைக்கப்பட்டது, அல்லது சுருக்கப்பட்டது எனினும், பயிற்சி நிகழ்வுக் கூறு முழுமையாக ஒருங்கிணைக்கப்பட்டுள்ளது. அறிமுகமும் கற்பித்தல் மதியுரைகள் மற்றும் கிராபிக் வடிவமைத்தல் ஆகியன முழுமையாக புதியனவாகும்.

2. கற்றல் மதிநுட்பங்கள் மற்றும் உத்திகளின் இன்றியமையாமை

தற்போதைய கற்பித்தல் கருவிகளினூடாக (குறிப்பாக மத்திய மற்றும் வடக்கு ஐரோப்பிய புலம்பெயர் நாடுகளின் மொழி நூல்கள்) நோக்கும்போது உடனடியாக வெளிப்படுவது என்னவெனில், முன்னைய பள்ளிப் பாடநூல்களுக்கு மாறாக, தனிப்பட்ட கற்றலுக்கு அவை பெருந்தொகையான அறிவுறுத்தல்கள், குறிப்புகள் மற்றும் உத்திகள் கொண்டமைந்துள்ளன. இம்மதியுரைகள் நேரடியாக மாணவர்களை அணுகுகின்றன. மற்றும் பின்வரும் வினாக்களுடன் அவர்களுக்குத் துணைசெய்கின்றன:

- ▶ படிக்கும்போது ஏற்படும் விளக்கமின்மைச் சிக்கலை எவ்வாறு தீர்க்கலாம்?
- ▶ உசாத்துணைப் பணிகளிலும் இணையத்திலும் உங்களை எவ்வாறு ஈடுபடுத்தலாம்?
- ▶ ஒரு பந்தியைப் படிக்கும்போது எது இன்றியமையாதது என்பதை எவ்வாறு இனங்காணலாம்?
- ▶ ஒரு பந்தியின் அல்லது ஓர் எடுத்துரைப்பின் கட்டமைப்பினை எவ்வாறு திட்டமிடலாம்?
- ▶ ஓர் உரையாடலில் நல்ல பின்னூட்டலை எவ்வாறு வழங்கலாம்?
- ▶ ஒரு சொல் எந்த இலக்கணக் கூறினைச் சேர்ந்தது என்பதனை எவ்வாறு அடையாளம் காணலாம்?

இத்தகைய குறிப்புமொழிகள், உத்திகள் அல்லது மதிநுட்பங்கள் முன்னைய பாடநூல்களுடாக மிக அரிதாகவே கற்பிக்கப்பட்டன. அப்பொழுது உண்மை அறிவுக்கும் பொதுச் சிறப்பறிவுத்தன்மைக்கும் இடையிலான சமநிலை பேணுவதல் மையக்கருத்தாக இருந்தது. எ.கா. இலக்கணத்தில் இத் தொழில்நுட்ப சிறப்பறிவுத்தன்மையை மீள்பயிற்சிகளுடாக பயிற்றுவது. பல நாடுகளிலும் பண்பாடுகளிலும் இன்றும் கூடியோ குறைந்தோ இதே நிலையாகத்தான் இருக்கிறது. இந்நாடுகளிலும் மொழிகளிலும் உத்திகள் மற்றும் மதிநுட்பங்களைக் கற்றலுக்கான வெளியீடுகள் இருப்பின், அவை குறைவானவையே என்னும் உண்மை வெளிப்படுத்துகிறது. ஆனால் மத்திய மற்றும் வடக்கு ஐரோப்பிய நாடுகளின் எல்லா நூல் நிலைப்பெட்டகங்களும் இத்தகைய நூல்களால் நிரம்பியுள்ளன.

இத்தகைய வேறுபாடுகளுக்குக் காரணங்கள் புலம்பெயர் நாடுகளில் புதிய ஆசிரியக்கலை, கற்பித்தல் மற்றும் நெறிமுறை ஆகியவற்றின் வளர்ச்சி நிலைகளின் மேம்பாடுகளே ஆகும். "அடித்தளங்களும் பின்னணிகளும்" கைநூலும் செயற்பாட்டுநூலும் என்பதன் பகுதி|| இல் இவை விவரமாக விவரிக்கப்பட்டுள்ளன. (பார்க்கவும் இயல் 3-6). சில திறவுச் சொற்களை மட்டும் ஆசிரியர் தனது வழிகாட்டலூடாக அதிக அக்கறையுடன் மாணவர்களை சுயகற்கையினூடாக கற்கத்தூண்டுதல், பாடத்திட்டத்தினை அடிப்படையாகக்கொண்ட வகுப்பிற் கற்பித்தல் முதன்மையான நிகழ்வு அல்ல, ஆனால் கற்பவர்களே தங்களின் தகைமைகளை மேம்படுத்துவதிலும் விரிவடையச் செய்வதிலும் உள்ளது. மேலும் உண்மை அறிவு நம்முடைய

விரைவான உயர் ஊடகமயப்பட்ட உலகில் விரைவிலே வழக்கற்றுப்போய்விடும். அதன்படி ஒருவருக்குத் துணைசெய்யும் செய்தித்திரட்டல் மற்றும் வழிவகை அறிவுக்கான உத்திகளையும் மதிநுட்பங்களையும் பெறுவது பெருமளவு இன்றியமையாததாக வந்துவிடுகிறது. (எ.கா: புதிய செய்தியினை இணையம் அல்லது உசாத்துணை நூல்களிலிருந்து பெற்று அதனை முறைப்படுத்தவும் மற்றும் எடுத்துக்காட்டாக, அச்செய்தியை முறைப்படுத்தி ஒரு நல்ல எடுத்துரைப்பாக செயல்படுத்துபவர்களை விட இயற்கை அறிவியலில் அல்லது வரலாற்றில் ஒரு தொகுதி உண்மைகளை கற்றவர்கள், மிகக் குறைந்த தகைமை உடையவர்கள்).

இதன் விளைவாக, மதிநுட்ப அறிவினைச் சமநிலை செய்தலுக்கு (செய்தியைப் பயன்படுத்த மதிநுட்பங்கள், கற்றல் மற்றும் சிக்கல் தீர்க்கும் மதிநுட்பங்கள்) எதிராக தூய உண்மை அறிவினைச் சமநிலை செய்தல் மிக அண்மைக்கால மத்திய மற்றும் வடக்கு ஐரோப்பிய கற்பித்தல் மரபில் கணிசமான இடத்தை வகிக்கிறது. இது வகுப்பறைக் கற்பித்தலிலும் கற்பித்தல் கருவிகளிலும் உருக்காட்டுகிறது. அத்துடன், நாம் "பாரம்பரிய மொழி கற்பித்தற் கருவிகள்" தொடரில் "மதிநுட்பங்களையும் உத்திகளையும் கற்றல்" என்னும் தலைப்புக்கு ஒரு தொகுதி முழுவதும் அமைத்துள்ளமை வெளிப்படுகிறது.

3. கற்றல் மதிநுட்பங்களை நடுநிலைப்படுத்துவதில் பா.மொ.க வின் பங்கு

தம்முடைய பெரும்பகுதிக் கல்வியைப் பெறும் புலம்பெயர் நாட்டில் பா.மொ.க வகுப்புக்களுக்கு சமூகம் தரும் மாணவர்கள் கல்வி அடிப்படையில் சமூகவயப்பட்டுவர்களாயுள்ளனர். எனினும், பா.மொ.க வில் அவர்கள் தம் பிறப்புநாட்டின் ஆசிரியக்கலை மரபுகளுக்கும் பழக்கப்பட்டவர் ஆவர். வயது, ஆளுமை, பயிற்சி இடம், ஆசிரியரின் பிறப்பிடம் என்பவற்றைப் பொறுத்து இவ்விரு மரபுகளும் பெரியளவில் வேறுபடுகின்றன. அவர்கள் விரிவான கற்றல் மற்றும் கற்பித்தல் நெறிமுறை அல்லது தங்கள் வழமையான வகுப்பறைக் கல்வியிலிருந்து தன்வயக் கற்றல் வடிவங்கள் ஆகியவற்றுக்கு பழகியவர்களாயிருப்பின், மாணவர்களுக்கு இது ஒரு சிக்கலாக வரலாம். ஆனால், பா.மொ.க வகுப்புகள் பெரும்பாலும் ஆசிரியரை நடுநிலைப்படுத்திய அணுகுமுறையிலேயே நடத்தப்படுகின்றன. பா.மொ.க வுக்கும் வழமையான கல்விக்கும் இடையே குறைந்த அளவு பிளவுகள் இருக்குமாயின், ஆற்றலுடைய பேண்தகு கற்றல் எவ்வித ஐயமுமின்றி உகந்ததாயிருக்கும். அவற்றை இணைப்பதும், மேலே முன்னுரையில் விவரிக்கப்பட்ட துல்லியமான குறுக்கு இணைப்பினை முன்னெடுப்பதும், என்பனவே "பாரம்பரிய மொழி கற்பித்தலுக்கான கருவிகள்" என்னும் தொடரின் நோக்காகும்.

பயிற்சி மற்றும் மதிநுட்பங்களையும் உத்திகளையும் சமநிலைப்படுத்தும் பரப்பில் பா.மொ.க வும் வழமையான வகுப்பறைக் கல்வியும் பயன்விளை மற்றும் ஒருவர்க்கொருவர் நன்மை பெறுமுறையில் ஒன்று சேர்ந்து ஒருவரை ஒருவர் நிறைவுசெய்து கொள்ளலாம். ஒரு பக்கத்தில் பா.மொ.க மாணவர்கள் ஏற்கெனவே வழமையான வகுப்பறைக் கல்வியில்

தொடரான உத்திகளையும் மதிநுட்பங்களையும் பெற்றுள்ளனர், அவற்றை இயல்பாகவே பா.மொ.க விலும் பயன்படுத்திச் செயற்படுத்தலாம். மறுபக்கத்தில், பெரும்பகுதி கல்வி வகுப்புகளில் மாணவர்களுக்குப் பயன்படக்கூடிய கற்றல் மதிநுட்பங்களை பா.மொ.க அறிமுகப்படுத்தி தேர்வு நடத்திப்பார்க்கலாம். கற்றல் மதிநுட்பங்கள் பரப்பில் இத்தகைய குறிப்பிட்ட பயனுள்ள கூட்டுறவுக்கான காரணம் அவை பெருமளவில் மொழி தொடர்பற்ற அல்லது மாறாக மொழிகளைக் கடந்து வேலை செய்யக்கூடியவை: துருக்கி அகரமுதலிகளிலும் கலைக்களஞ்சியங்களிலும் தம்மைத் ஈடுபடுத்திக்கொள்ளும் உத்தியை கையகப்படுத்தியவர்கள், மிக எளிதாக இதனை பள்ளியின் உசாத்துணைப் பணிகளுக்கு மாற்றிவிடலாம். ஒரு தேர்வுக்கு அல்லது எடுத்துரைப்புக்கு முன்னேற்பாடுகளுக்காக தங்கள் பணிகளை ஒழுங்குசெய்யக் கூடியவர்கள் இத்தகையமைவினை எல்லா வகையான மொழிகளிலும் தேர்வுகளுக்கும் எடுத்துரைப்புகளுக்கும் பயன்படுத்தலாம்.

கற்றல் மதிநுட்பங்கள், உத்திகள் மற்றும் அவற்றைப் பயன்படுத்துதலை சமநிலைப்படுத்தும் பா.மொ.க வின் பங்கினை கருத்தில் கொள்ளக்கூடிய இன்றியமையாத இன்னொரு பண்பும் சொல்லப்படுவதற்குண்டு: புலம்பெயர் நாடுகளிலுள்ள பல "உள்ளூர்" பிள்ளைகள் மற்றும் இளையோர் (குறிப்பாக கற்ற குடும்பங்களிலிருந்து வந்தவர்கள்) ஏற்கெனவே சில கற்றல் உத்திகளை மற்றும் பணி மதிநுட்பங்களை உள்வாங்கிக்கொண்டனர். வேறுபட்ட கற்றல் பண்பாடுடைய நாடுகளிலிருந்து குடிபெயர்ந்த பேரன்மார், பெற்றோர்களின் பெருமளவு பிள்ளைகள், இளைஞர்கள் இந்த அடித்தளம் இல்லாதவர்கள். இவ்வாறு பாதிக்கப்பட்டவர்கள் முதன்மையாக கல்வியடிப்படையில் வாய்ப்பற்ற, தொடர்புள்ள பின்புலம் இல்லாத, குடும்பங்களிலிருந்து வந்த மாணவர்களே. அவர்கள் குறிப்பாக பக்கத்துணை வேண்டிபவர்கள். பா.மொ.க இவர்களுக்கு நன்றாகப் பக்கத்துணையாகலாம். ஏனெனில் அவர்களுடைய முதல்மொழி மற்றும் அழுத்தம் குறைந்த பகுதியில் அது அவர்களுக்கு சார்பாகிறது. வெற்றிகரமான கற்றலுக்கான பத்துப் படிமுறை பயிற்சித் திட்டம் இப் பிள்ளைகளையும் இளைஞர்களையும் இலக்காகக் கொண்டு வடிவமைக்கப்பட்டது (பார்க்கவும் பகுதி II இயல் 4).

பணியின் திட்டமான செயல்படுத்துகைக்கு இரண்டு இன்றியமையாத பண்புகளுடன் இந்த இயல் முடிவடைகின்றது: வாழ்விடக் கல்வியுடன் ஒருங்கிணைப்பு மற்றும் நன்கு நெறிமுறைப்பட்ட கற்பித்தல் மையக்கருத்துகள்.

வழமையான வகுப்பறைக் கற்பித்தலுடன் ஒருங்கிணைப்பு

கற்றல் மதிநுட்பங்களை அறிமுகம் செய்யும்போதும் அவற்றுடன் பணி செய்யும்போதும், இடைப்பிணைப்பு மற்றும் பேண்தகைமைப் பண்புகளைக் கருதுமிடத்து, பின்வரும் மூன்று கூறுகள் குறிப்பாக இன்றியமையாதன:

அ) பா.மொ.க ஆசிரியர்க்கும் வழமையான கல்வி ஆசிரியர்க்கும் இடையிலான ஒருங்கிணைப்பு நெருங்கியதாயிருப்பின் மாணவர் வெற்றி உயர்வாகவும் மிகுந்த பயனுடையதாகவும் இருக்கும். பொதுவாக இது உண்மை. ஆனால் கற்றல் மதிநுட்பங்கள் உத்திகள் என்பவற்றுடன் பணிசெய்யும்போது இதுவும் பயன்படும். உகந்தமுறையில், ஒரு நேரடி பரிமாற்றமும் ஒருங்கிணைந்த திட்டமிடலும் உண்டாகும். அதனால், எடுத்துக்காட்டாக, தொடர்புடைய விளக்கப்படங்கள் அல்லது இணையம் என்பவற்றைச் சமநிலையாக பா.மொ.க விலும் வழமையான வகுப்பறைக் கல்வியிலும் பயன்படுத்திப் பார்க்கலாம். இதனை புவியியலிலிருந்தோ வரலாற்றிலிருந்தோ உண்மைத் தலைப்புடன் (ஆறுகள் இடைக்காலங்கள்) அல்லது இந்த மாதிரியான ஒப்படைகளுடன் (பந்தி ஒன்றை கற்பனையாக எழுதுதற்கு எண்ணக்கருக்களைத் திரட்டல், எடுத்துரைப்பு ஒன்றுக்காக தகவல்களைத் தொகுத்தலும் முன்னேற்பாடும்) இதனைத் தொடர்புபடுத்தலாம்.

(ஆ) நேரடியான, ஆழமான கூட்டுறவுக்கு வாய்ப்பில்லாவிடில், வழமையான பெரும்பகுதிக் கல்வி வகுப்புகளின் மாணவர்கள் ஓரளவு தொடர்புற்றுள்ள கற்பித்தல் கருவிகளில் (குறிப்பாக மொழிப் பாடங்களில்) எவ்வகையான கற்றல் மதிநுட்பங்கள் சமநிலைப்படுத்தப்பட்டுள்ளன என்பதின் உள்நோக்கைப் பா.மொ.க ஆசிரியர்கள் மிகக் குறைந்த அளவிலாவது பெறவேண்டும்.

(இ) பா.மொ.க வகுப்புகளில் மாணவர்கள் பெறுகின்ற ஒவ்வொரு கற்றல் மதிநுட்பத்துடனும் உத்தியுடனும் வெறுமனே பா.மொ.க வில் மட்டுமன்றி, வழமையான பெரும்பகுதிக் கல்வி வகுப்புகளிலும் (எப் பாடங்களுக்கு, எவ் ஒப்படைகளுக்கு, எப்பொருளுக்கான பயிற்சிக்கு) தொடர்பற்ற உத்தியினை எப்பொழுது எங்கே பயன்படுத்தலாம் என்பது பற்றிக் கலந்துரையாடல்கள் நடைபெறவேண்டும்.

நெறிமுறைப்பட்ட கற்பித்தல் திறவுக் கூறுகள்

கற்றல் மதிநுட்பங்களை நிலையாக உள்ளகப்படுத்தவும் பயன்பாட்டுக்கு வழங்கவும் பின்வரும் கூறுகள் இன்றியமையாதன:

(ஈ) ஒரு நேரத்தில் கற்றல் மதிநுட்பங்களும் உத்திகளும் வெறுமனே அறிமுகப்படுத்தப்படவோ விளங்கப்படுத்தப்படவோ கூடாது. அவற்றை அறிமுகப்படுத்தும்போது கவனமாக தெளிவுபடுத்தவேண்டியதைத் தேர்வுக்குட்படுத்தி உருப்படியான பணி ஒப்படைகள் (இத் தேவைக்கு பகுதி I இலுள்ள கருவிகள் மிகத் துணைசெய்வன) ஊடாக திரும்பத்திரும்ப பயன்படுத்துவது இன்றியமையாதது. பகுதி I இலுள்ள கருவிகளுக்கான கற்பித்தல் பரிந்துரைகள் இத்தேவைக்காக பல நேரடி மதியுரைகளை வழங்குகின்றன.

(உ) தனிப்பட்ட உத்திகளையும் மதியுரைகளையும் உண்மையாகத் தழுவுவும் உள்ளகப்படுத்தவும் அவற்றின் அறிமுகமும் பயன்பாடும் மிகக் கவனமாக (மேலே பார்க்கவும்) சில கிழமைகளுக்கிடையில் நடைபெறவேண்டும். பல கற்றல் உத்திகளை ஒரே நேரத்தில் அல்லது மிகச் சருங்கிய நேர இடைவெளியில் அறிமுகஞ்செய்யின், குழம்பல் அல்லது மறத்தல் இடர் ஏற்படுவது குறிப்பிடத்தக்கது.

(ஊ) புதிய உத்திகளை அறிமுகப்படுத்தும்போதும் அவற்றை நடைமுறைப்படுத்தும்போதும் அல்லது பின்னர் மாணவர்களின் பட்டறிவுகள் பற்றிக் கலந்துரையாடுவது கட்டாயமாகும். புதிய உத்தி எதனை உருவாக்கியுள்ளது? எங்கு எனக்கு கடுமைகள் ஏற்பட்டன? இந்த உத்தியுடன் செய்யும் பணியினை எவ்வாறு நான் உகந்ததாக்கலாம்? இம்மதிநுட்பத்துடன் பணிசெய்வதற்கு நான் எத்தகைய முன்னூட்டற்குறிப்புகளை என் வகுப்புத் தோழர்களுக்குக் கொடுக்கலாம்?

(எ) மேலுள்ள கூறு (இ) மீண்டும் ஒரு முறை வலியுறுத்தப்படுதல் இன்றியமையாததாகும். அதாவது, தொடர்பான மதிநுட்பங்கள் அல்லது உத்திகளை பா.மொ.க வில் அல்லது வழமையான வகுப்பறைக் கல்வியில் எங்கு பயன்படுத்தலாம் மற்றும் எவ்வாறு பயன்படுத்தலாம் என்பது பற்றிய உரையாடல்.

4. பகுதி II இன் 10-படிமுறைப் பயிற்சித் திட்டம்

இத் தொடரின் அடித்தளங்கள் தொகுதியில் (கைநூலும் பணிநூலும்: அடித்தளங்களும் பின்புலங்களும்) பின்வரும் பத்தி பா.மொ.க ஆசிரியர்களின் (இயல் 2.3) சவால்கள் மற்றும் பணிகளுடன் தொடர்புற்றது:

"புலம்பெயர் நாட்டில் நடைமுறையிலுள்ள எல்லா எழுதா விதிமுறைகளும் எதிர்பார்ப்புகளும் நடுநிலைப்படுத்தலும் கருப்பொருள்மயப்படுத்தலும் குறிப்பாக இன்றியமையாதவையாகும். இவை சிறப்புரிமையற்ற கல்விப் பின்புலமுடைய குடிபெயர்ந்த பெற்றோர்களுக்கு பெரும்பாலும் முற்றாகத் தெரியாதவை. எடுத்துக்காட்டாக, எழுதா விதிகளான, சிறிய மற்றும் பெரிய பிள்ளைகள் படுக்கைக்குப் போகும் "சரியான" நேரம், காலை உணவாக அல்லது பொதுவாக எதனை அவர்கள் சாப்பிடவேண்டும்? வீட்டு வேலையை மற்றும் வீட்டின் கற்றல் சூழ்நிலையை எப்படிக்கையாள்வது? முதலியன. அத்தகைய சிக்கல்கள் பற்றி அறியப்பெறுவதும் அத்தகவலைக் கடத்துவதும் பா.மொ.க ஆசிரியர்களின் இன்றியமையாத பணியாகும்."

இத்தகைய எல்லா எழுதா விதிகளின் மற்றும் விதிமுறைகளின் சிக்கல் என்னவெனில், "உள்ளூர்க் காரர்களுக்கு" (குறைந்தளவு கற்ற, வெற்றி பெற்ற குடும்பங்களைச் சேர்ந்தவர்களுக்கு) இவ்வெதிர்பார்ப்புகளெல்லாம் மிகத் தெளிவாகவும் உள்ளகப்படுத்தப்பட்டவையாகவும் அமைவதால், அவை மிக அரிதாகவே வெளிப்படையாகச் சொல்லப்படுகின்றன. பா.மொ.க ஆசிரியருக்கே மிக இன்றியமையாத விதிகளையும் எதிர்பார்ப்புகளையும் உள்வாங்குதற்கு நேரம் தேவைப்படுமாயின், கல்வி அறிவு குறைந்த குடும்பங்களில் இருந்து வரும் பிள்ளைகளுக்கு அல்லது பெற்றோர்களுக்கு இது மிகவும் கடினமாகும். இத் தொகுதியின் பகுதி II இலுள்ள புதுமையான 10-படிமுறைத் திட்டம் மிகத் திட்டவாட்டமான நடைமுறைக்கேற்ற வழிகளால் துணை நல்குவதனுடாக இதனை அணுக முற்படுகிறது. இது படிப்பவர்களுக்கு பள்ளியில் பயனுள்ள முறையிலும் வெற்றி அளிக்கக் கூடியதான அடிப்படை முன்தேவைகளை அறிமுகப்படுத்துகிறது. இது எடுத்துக்காட்டாக, அமைதியான பணியிடத்தை அமைத்தல், வழக்கமான கற்றல் நேரங்கள், ஒரு திட்டத்துடன் பணி செய்தல், முதலியனவற்றை உள்ளடக்கும். ஒவ்வொன்றிலும் படிக்கும் விளக்கங்கள், குறிப்புகள் மற்றும் உருப்படியான நிறைவேற்றுப் பயிற்சிகள் அமைந்துள்ளன. முழு திட்டநிகழ்வினை செயற்படுத்துவது (முகாமைத்துவம் பண்ணக்கூடிய 10-14 நாட்கள்) மிக இன்றியமையாத எழுதா "விளையாட்டின் விதிகளை" பயிற்சிக்காகவும் ஒத்திகை பார்க்கவும் ஊக்குவிக்கின்றது. இல்லாவிடில், இது சமூகத்தில் கல்வி அடிப்படையில் குறைந்த உரிமைபெற்ற குடும்பங்களின் பல பிள்ளைகளுக்கும் இளைஞர்களுக்கும் தெரியாமல்போய்விடும்.

10-படிமுறைப் பயிற்சி நிகழ்ச்சி நிரலைப்
பயன்படுத்துவதற்கு, பல வேறுபட்ட சூழ்நிலைகள்
அமையலாம்

- முழு வகுப்பினாலும் நிகழ்ச்சி நிரல் கலந்துரையாடப்பட்டு முழுவதுமாகச் செய்துமுடித்தல், எ.கா. ஒரு பொது கருத்திட்டமாக "நாம் நம் கற்றலை உகந்ததாக்குவோம்". இளைய பிள்ளைகளுக்கு, 5-10 படிமுறைகள் அகவைப் பொருத்தப்பாட்டின்படி எளிமையாக்கிச் சரிப்படுத்தவேண்டும்.
- இயல்பாகவே தம்முடைய பட்டறிவுகளை மற்றவர்களுக்கு அறிமுறை செய்யும் ஈடுபாடுள்ள ஒரு சிறிய மாணவர் குழுவுடன் இந் நிகழ்ச்சி நிரல் நிர்வகிக்கப்படும்.
- கல்வியறிவில் குறைந்த பெற்றோர்களிடமிருந்து மிகக் குறைந்த ஊக்கத்தினைப் பெறும் தனிப்பட்ட மாணவர்களுடன் அல்லது சில மாணவர்களுடன் இது செய்துமுடிக்கப்படுகிறது. பெற்றோர்களை, முடிபுமாயின், வகுப்பறை ஆசிரியர்கள் கட்டாயம் சேர்க்கப்படவேண்டும். இந்நிலையில் நிகழ்ச்சி நிரல் மாணவர்களின் பாதிக்கப்பட்ட பள்ளி வாழ்வினைக் காப்பதற்கான முயற்சியாக நெருக்கடி நிலைச்செயற்பாடு நடைமுறைப்படுத்தப்படும்.

பெற்றோருடைய துணை இல்லாமல் இந்நிகழ்ச்சி நிரலைச் செயற்படுத்துவது பல மாணவர்களுக்குச் சமையாகும். எனவே பா.மொ.க சூழலில் பெற்றோர்களின் ஊக்கத்தையும் உற்சாகத்தையும் ஊக்குவிப்பது பெருமளவிலே இன்றியமையாததாகும். ஏனெனில் ஆசிரியர்கள் மாணவர்களை பொதுவாக ஒரு கிழமையில் ஒரு தடவையே காண்கிறார்கள். பா.மொ.க ஆசிரியர்கள் ஒரு வெற்றிகரமான கருத்திட்டத்திலிருந்து 10-படிமுறை நிகழ்ச்சி நிரலுடன் எவற்றைச் செய்து முடிக்கலாம் என்பதை பின்வருமாறு சுருக்கலாம்:

1. "வெற்றிகரமான கற்றலுக்கு பயிற்சி நிகழ்ச்சி நிரலைச் செயற்படுத்தல்" கருத்திட்டம் பற்றியும் எழுதா, ஆனால் அடிப்படையான பள்ளி தொடர்பான விதிகள் விதிமுறைகள் பற்றியும் பெற்றோர்களுக்கு அறிவிக்கவும். பெற்றோர்களின் நிகழ்வு அல்லது பெற்றோர்களுடன் ஒரு கலந்துரையாடல், கூடுதலாக ஒரு தகவல் தாளுடன் (கீழே பார்க்கவும்) இது மிக நன்றாகச் செயற்படும். பெற்றோர் ஒருவரை நேரிற் காண்பதற்குப் பதிலாக, குறைந்தது ஒரு தகவல் தாளை வழங்கவேண்டும்.

இந்நிகழ்ச்சி நிரலை அரசு கல்வி வகுப்பு ஆசிரியர்களுடன் உகந்த முறையில் ஒருங்கிணைக்கவேண்டும். அவர்கள் 10-படிமுறைப் பயிற்சியில் ஈடுபடுவார்கள் என்பது பெருமளவில் நிகழக்கூடியது.

2. இத்தொகுதியின் பகுதி II இலிருந்து நிகழ்ச்சி நிரலை நகல் பண்ணும்போது, அவற்றை ஒன்றுதிரட்டி பக்கங்களை ஒருங்கிணைத்து ஒரு சிறு நூலாக ஆக்கி மாணவர்களுக்குப் பகிரலாம்.

3. இரண்டு கிழமைகளாக மாணவர்கள் நிகழ்ச்சி நிரலுடன் செயற்படும்போது, வகுப்பில் அவர்களுடைய பட்டறிவுகள், சிக்கல்கள், மற்றும் வெற்றிகள் பற்றி கலந்துரையாடவும். மதியுரைகள் மற்றும் குறிப்புகள் ஆகியவற்றுக்கும் நேரம் அமைக்கவும். இதேபோல், நிகழ்ச்சி நிரல் முடிந்த பின்னர் மாணவர்களுடன் ஒரு பின்னூட்டல் உரையாடலுடன் முடிக்கலாம்.

பெற்றோர்களுக்கான தகவல் தாள் ஒன்றின் மாதிரி

(தேவைக்கேற்றபடி தழுவுவதுக்காக மாதிரி தரப்பட்டுள்ளது)

அன்புள்ள பெற்றோர்களே,

நாட்டு மொழிக் கல்வி நிகழ்வின் ஒரு பகுதியாக, நாம் ஒரு பயிற்சித் திட்டத்தினை மேற்கொள்ளவுள்ளோம். இது வெற்றிகரமான கற்றலுக்கு முன்தேவைகளைப் பெறுவதை உறுதிப்படுத்துதற்காக வடிவமைக்கப்பட்டது. இம் முன்தேவைகள் பள்ளியில் உங்கள் பிள்ளையின் வெற்றிக்கு மிக இன்றியமையாதனவாகும். பெற்றோர்கள் என்ற முறையில் முடியுமாயின், உங்கள் பிள்ளை, இத் தேவைகளை நிறைவேற்ற நீங்கள் துணைசெய்ய முயற்சிக்கவேண்டும். நிகழ்வு பத்துப் படிக்களைக் கொண்டுள்ளது. திட்டத்தின் சுருக்கம் நகல்செய்யப்பட்ட ஒரு சிறிய நூலாக உங்கள் பிள்ளை பெற்றுக்கொள்ளும். படிக்கள் ஏனைய பலவற்றுள், கோடிட்டுக் காட்டுவன: பணியிடம் ஒன்றினை அமைப்பதின் இன்றியமையாம, நிலையான வேலை நேரங்கள் மற்றும் முன்கூட்டியே ஒருவரின் வேலையைத் திட்டமிடல் ஆகியவற்றைப் பேணுவதின் இன்றியமையாம. ஒவ்வொரு நாள் முடிவிலும் ஒரு சிறிய பயிற்சி இடம்பெறும். இத்திட்டம் 10-14 நாள் பணியிடம் முடிவடைய வேண்டும். உங்கள் பிள்ளைக்கான உங்கள் பக்கத்துணை மற்றும் இத்திட்டத்தான் அவர் செய்யும் பணியில் காட்டும் ஆர்வம் அவர் திட்டத்தினூடாக உண்மையில் ஆற்றும் பணியையும் விடா முயற்சியையும் உறுதிப்படுத்துவதற்குப் பெருமளவு உதவும். உங்கள் பக்கத்துணை பெருமளவு நேரத்தை வேண்டுவதல்ல. ஒவ்வொரு நாளையும் உறுதிசெய்துகொண்டால் அது வெறுமனே 10-நாள் கொண்ட காலஅளவு

... உங்கள் பிள்ளை திட்டத்தினூடாகத் தொடர்ந்து பணி செய்து, தொடர்புடைய அடுத்த படியினையும் அதனுடன் தொடர்புள்ள பயிற்சிகளையும் நிறைவுசெய்வதுடன் அவற்றை விளங்கியும் கொள்வார்.

... ஒரு குறிப்பிட்ட படியுடனான பணி நிறைவேய்தியதைத் தொடர்ந்து, பின்வரும் குறிப்புகள் தொடர்பாக உங்கள் பிள்ளையை ஒரு சிறிய உரையாடலில் ஈடுபடவைப்புகள்: அது எப்படி நடைபெற்றது? எல்லாம் தெளிவாக இருந்தனவா? நிறைவுசெய்த பயிற்சிகள் அல்லது அப் படியுடன் தொடர்புற்ற ஒப்படையை எனக்குக் காட்டவும்! (உங்கள் பிள்ளைக்கு இது தொடர்பாக உங்களிடமிருந்து இன்னும் சிறிது துணை தேவைப்படலாம்.)
இத்திட்டம் எங்கள் பாடங்களிலும் கலந்துரையாடப்படும் என்பது சொல்லத் தேவையில்லை. ஆனால் இது எந்த வகையிலும் உங்கள் உயர்நிலையான பக்கத்துணையை ஈடுசெய்வதாக அமையாது.

உங்கள் ஆர்வத்துக்கும் இத்திட்டத்தினை மிக விழிப்புடன் நடத்துதற்கும் உங்கள் பக்கத் துணைக்கும் முன்கூட்டியே நன்றி கூறுகிறேன். உங்கள் பிள்ளையின் கல்விக்கான அணுகுமுறைக்கு மற்றும் மாணவர் வெற்றிக்கு உங்கள் பக்கத்துணை மதிப்பார்ந்த பங்களிப்பினை நல்கும் என்பதை உங்களுக்கு நான் உறுதிசெய்கிறேன்.

அன்புடன்,

நூற்பட்டியல்

Endres, Wolfgang (2004): 111 starke Lerntipps. Sek 1. Weinheim/Basel: Beltz.

Endres, Wolfgang et al. (2008): So macht Lernen Spaß. Praktische Lerntipps für Schülerinnen und Schüler. Weinheim/Basel: Beltz.

Hinnen, Hanna (2007): Ich lerne lernen. Lernstrategien und Lerntechniken (3.-5. Klasse). Zürich: Lehrmittelverlag des Kantons Zürich.

Hinnen, Hanna (2009): Lernen kennen lernen. Lernstrategien und Lerntechniken (6.-9. Klasse). Zürich: Lehrmittelverlag des Kantons Zürich.

Keller, Gustav (2011): Lerntechniken von A-Z. Infos, Übungen, Tipps. Bern: Huber.

Kruse, Gerd; Maria Riss et al. (2010, 2012, 2013): Lesen – Das Training. Unter-, Mittel-, Oberstufe; je Teil 3: Lesestrategien. Bern: Schulverlag plus Mandl, Heinz; Helmut F. Friedrich (2006): Handbuch Lernstrategien. Göttingen: Hogrefe.

Schader, Basil (2013): Mein schlaues Lernheft. Zürich: Orell Füssli Verlag.

Steiner, Verena (2011): Lernpower. Effizienter, kompetenter und lustvoller lernen. München: Pendo.

பகுதி I:
பல்வேறு துணைப்பாடங்களுக்கான
கற்றல் மதிநுட்பங்களும்
உத்திகளும்

1

பொதுப் பயிற்சிகளுக்கான உத்திகளும் மதிநுட்பங்களும் (M1-4)

கண்ணோட்டம்

கருவிகள் M1-4 பொதுவான. விரிவான கற்றல் உத்திகளையும் குறிப்புகளையும் கொண்டுள்ளன: M1 பணிசெய்யும் மனப்பாடம் செய்யும் நெறிமுறைகளுக்கு எட்டு சிறிய எளிமையான குறிப்புகளை வழங்குகின்றது. M2 எவ்வாறு மாணவர்கள் உள்வாங்குதலைப் பயிற்சிசெய்தல் மற்றும் இணைப்புகளை வழங்கல் என்பவற்றைக் காட்டுகின்றது. M3 உம் M4 உம் சற்று சவால்களை எதிர்போக்குகின்றன. ஆற்றலுடைய பயிற்சித் துணைக்கருவிகளை (தன்கட்டுப்பாட்டுப் பயிற்சித் தாள்கள், ஒலிப்பயிற்சி மற்றும் ஒளி அட்டைகள்) எவ்வாறு தன்னிச்சையாக உருவாக்கலாம் என்பதை அவை காட்டுகின்றன.

செயற்படுத்துவதற்கான பரிந்துரைகள்

பா.மொ.க தொடர்பான பொருள் பற்றிய கலந்துரையாடல்களில் எல்லா நான்கு தாள்களும் எளிதாகப் பயன்படுத்தலாம். எப்போதும்போல், பா.மொ.க மாணவர்களுடன் கலந்துரையாடும்போது வழமையான வகுப்பறைக் கற்பித்தலில் மாதிரி எடுத்துக்காட்டாகவுள்ள பயன்பாடுகள் பற்றிய குறிப்புகள் உட்படுத்தப் படவேண்டும், ஏனெனில் அவர்கள் இக்கற்றல் உத்திகளை அங்கும் பயன்படுத்தக்கூடியவர்களாக இருக்கவேண்டும்.

M1

M1 இல் குறிப்பிடப்பட்ட குறிப்புகளுடன் தொடங்குவது பயனுடையதாயிருக்கும். (பழகுதலும் பயிற்சிசெய்தலும் - காரணங்களும் நம்பிக்கையான சில குறிப்புகளும்) கற்றல், குறிப்புக் கற்றல், தலைப்புப் பற்றி வகுப்பு உரையாடல் இதற்கான ஒரு நல்ல கட்டமைப்பு ஆகும். அதைத் தொடர்ந்து M1 பகிர்ப்படும் முழுவதும் படிக்கப்பட்டு கலந்துரையாடப்படும். யார் எந்த குறிப்பில் ஏற்கெனவே பட்டறிவுடையவராயுள்ளார்? இச்சுற்று இவ்வினாவுடன் நிறைவடைகின்றது: அடுத்த கிழமை யார் எந்தக் குறிப்பினை முயற்சிசெய்யப் போகிறார்? எந்தப் பொருள் என்பது தொடர்பாக அறிக்கையிடுவார்? ஏழு குறிப்புகளுள் ஒவ்வொன்றையும் ஒன்று அல்லது பல மாணவர்கள் முயற்சி செய்யின் அது நன்றாயிருக்கும். "கற்றல் விற்பன்னர்" களின் பட்டறிவுகள் பின்னர் பரிமாறப்படும், தொடர்ந்து வரும் கிழமையில் கலந்துரையாடப்படும். இரண்டாவது சுற்று எளிதாக செயற்படுத்தப்பட்டு, அதில் எல்லா மாணவர்களும் இன்னொரு உத்தியை முயற்சிபண்ணி அது பற்றி அறிக்கையிடப்படும்.

M2

M2 (பொருளை விளங்கிக்கொள்ளலும் பொருளை வழங்கலும்) பா.மொ.க வின் திட்டமான தலைப்புத் (எ.கா. ஒரு நாட்டு வரலாற்றிலிருந்து ஒரு கருப்பொருள், இலக்கணத்திலிருந்து, அல்லது இலக்கியத்திலிருந்து, அல்லது ஓர் உண்மை நிகழ்வில் இருந்து ஒரு பந்தி, இவை துல்லியமாக வழங்கப்படவேண்டும்) தொடர்பாக மிக நன்றாக அறிமுகப்படுத்திச் செயற்படுத்தப்படுகின்றது. இங்கு கூட "தேர்வுக் குழுக்கள்" அமைக்கப்படுகின்றன. அவை தொடரும் கிழமையில் தம் பட்டறிவுகளை அறிக்கையிடும். இவ்வழியில், மாணவர்கள் முடிபுமான பல கற்றல் உத்திகளை தெரிந்துகொள்கின்றனர். இத்தாள் மீண்டும் மீண்டும் வகுப்புக் கலந்துரையாடல்களின் பொருளாக அமையவேண்டும்.

M3 மற்றும் M4

M3 மற்றும் M4 ஆகியன சற்றுக் கூடிய சவால்களை எதிர்போக்குகின்றன, ஆனால் அவை செயற்திறன் மிக்க கற்றல் துணைக்கருவிகள் (தான் அமைத்த பயிற்சித் தாள்கள், ஒலி ஊடகத்துடன் பயிற்சி, ஒளிப் படங்கள்). விழிப்பாக மதியுரைகளை ஒரு வகுப்பறைப் பாடத்தலைப்பாகக் கலந்துரையாடலும் மாணவர்களுடன் ஒருங்கு சேர்ந்து திட்டவட்டமான எடுத்துக்காட்டை உருவாக்குதலும் கட்டாயமாகப் பயனுடையனவாகும்.

ஏன் பயிற்சி செய்ய வேண்டும்?



பயிற்சி எப்போதுமே இன்றிமையாதது ஏனெனில்...

... நீங்கள் ஒன்றை மறந்துவிடக்கூடாது (எ.கா. இன்னொரு மொழியிலிருந்து சொற்கள். 1x1. ஒரு கவிதை) பயிற்சி இன்றி நீங்கள் எதனைப் படித்தீர்களோ அதனை உடனடியாக மீண்டும் மறந்துவிடுவீர்கள்.

... ஒன்றை நீங்கள் இன்னும் நன்றாகச் செய்துமுடிக்கவில்லை (உந்துருளியைச் செலுத்துதல். அழகாக எழுதுதல். இன்னொரு மொழியைப் பேசுதல்) பயிற்சியின்றி இது நடப்பதில்லை!

பின்வரும் குறிப்புகளையும் உத்திகளையும் முயற்சிக்கவும்!

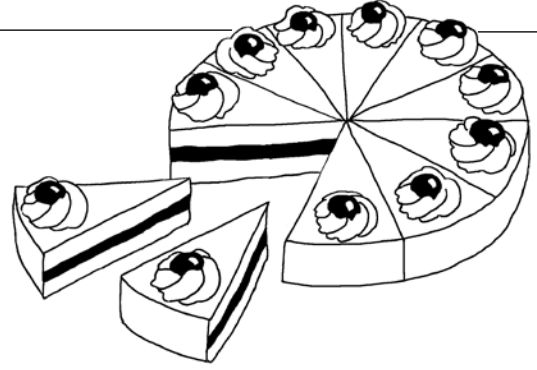

1.1

உங்கள் பணியை சிறிய படிமுறைகளாக அல்லது பகுதிகளாகப் பிரிக்கவும்!

உடனடியாக எல்லாவற்றையும் பயிற்சி செய்யவேண்டாம், ஒரு பகுதிக்குப் பின்னர் மறு பகுதியைப் பயிற்சி செய்யவும்.

எடுத்துக்காட்டு: நீங்கள் 35 சொற்கள் கற்கவேண்டியிருப்பின் (சரியான எழுத்துக் கூட்டலுக்கு அல்லது ஒரு பிற மொழிக்கு) அவற்றை 5 பகுதிகளாகப் (5x7 சொற்கள்) பிரிக்குக. ஒவ்வொரு பகுதிக்குப் பின் ஒன்றாகப் பயிற்சி செய்யவும்.

1.2

ஒன்றையே நீண்ட நேரம் பயிற்சி செய்ய வேண்டாம். ஒவ்வொரு 15 மணித்துளிக்கும் ஒரு சிறிய இடைவேளை எடுக்கவும்!

ஒரே நேரத்தில் தொடர்ந்து ஒரு மணித்தியாலப் பயிற்சியை விட மூன்று சிறிய 15-20 மணித்துளி நிகழ்வுகளாகப் பழகுவது சாலச் சிறந்தது.

1.3

நீங்கள் பயிற்சி செய்ததை பல தடவையாக பல நாட்களுக்கு மீண்டும் மீண்டும் செய்யவும்!

இந்த வகையால் மட்டுமே உங்கள் நினைவில் அது நிலையாக இருக்கும்.

1.4

நீங்கள் மனப்பாடம் செய்வதாயின், இன்னொருவர் உங்களைக் கேள்வி கேட்க விடுங்கள்

எடுத்துக்காட்டாக சொற்கள், கவிதை, 9 ஆவது வாய்ப்பாட்டினை நீங்கள் மனப்பாடம் செய்யவேண்டுமென்றால் உங்கள் வகுப்புத் தோழர், உடன்பிறந்தவர், அல்லது உங்கள் பெற்றோர் உங்களிடம் கேள்வி கேட்கட்டும். நீங்கள் தனியாகக் கற்பதை விட இது வேடிக்கையாக இருக்கும், இதனால் உடனடியாக எதனை நீங்கள் இன்னும் முழுமையாக மனப்பாடம் செய்யவில்லை என்பதை அறிவீர்கள்.

1.5

நீங்கள் துயில்வதற்கு முன் எதனைப் பயிற்சி செய்தீர்களோ அது பெரும்பாலும் உங்கள் நினைவில் வலுவாக பொறிக்கப்பட்டிருக்கும்

நாளை கற்றிருக்கவேண்டிய எதையும் (கடினமான ஆங்கிலச் சொற்கள், கவிதை, 12 ஆவது வாய்ப்பாடு) துயில்வதற்கு முன்னர் திரும்பத்திரும்பச் சொல்லவும். அடுத்து, ஒளியை நிறுத்தவும், காலையில் நீங்கள் நினைவில் வியப்படையும்படியாக எதைப் பழகினீர்களோ திடீரென அவை யாவும் நன்றாக உங்களுக்குத் தெரியவரும்.

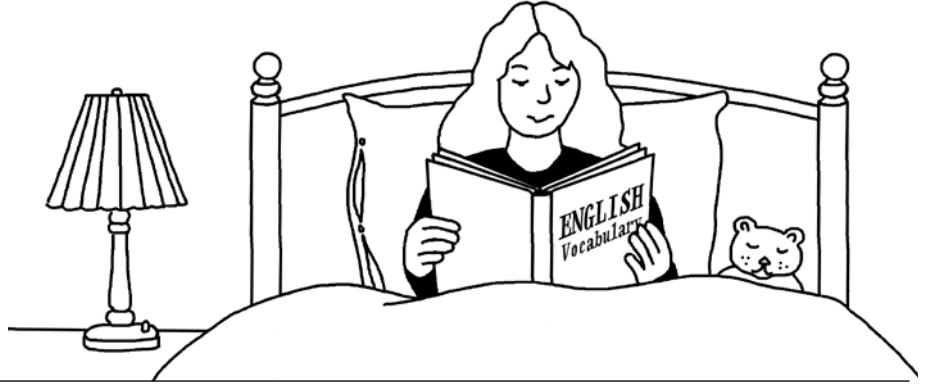

1.6

விளக்கவுள்ளதை ஒரு மாதிரிப்படத்தால், ஒரு வரைபடத்தால் அல்லது ஒரு வரைவாக மனப்பதிவு செய்தால் நீங்கள் அவற்றை நன்றாக நினைவுபடுத்திக்கொள்ளலாம்

ஒரு மாதிரிப்படம் நீங்கள் கற்றதை எண்ணிப்பார்க்கத் துணைசெய்யும். நினைவுக்குப் பக்கத் துணையாக அமைவதற்கு இது ஒரு நல்ல கருவியாகும்.

1.7

ஒரு பிற மொழியின் சொற்களைக் கற்றலுக்கான ஒரு குறிப்பு:

இச்சொற்கள் ஒரு சிறிய வாக்கியத்தில் பதிக்கப்பட்டிருந்தால் அவற்றைக் கற்பது எளிமையானதாகும். எடுத்துக்காட்டாக, வெறுமனே "இரவு" போன்ற தனியான ஒரு சொல்லைக் கற்கவேண்டாம், ஆனால் அதனுடன் ஒரு சிறிய வாக்கியம் எழுதுக (எ.கா. "இரவு இருளானது") பின்னர் அதனுடன் கற்க.

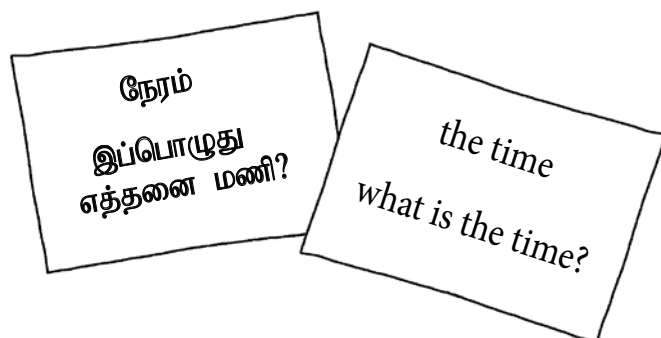

பலவற்றை (சொற்கள், தரவுகள், முதலியன) மனப்பாடம் செய்ய வேண்டும். எனினும் பெரும்பாலும் எதனையும் முற்றாக விளங்கிக்கொள்வது தேவையாகும். (எடுத்துக்காட்டு: நீங்கள் ஒரு தேர்வுக்கு அல்லது எடுத்துரைப்புக்கு அல்லது ஒரு கதையைச் சுருக்க ஏற்பாடு செய்ய வேண்டுமென்றால்) பின்வரும் குறிப்புகள் உதவும்.

2.1

நினைவூட்டல் குறிப்பு தயாரித்தல்



தற்போது நீங்கள் என்ன படித்தீர்களோ அது விரைவிலே மறந்துவிடும். நீங்கள் படித்ததை/கற்றதை உங்களுடைய மொழிநடையில் சுருக்கினால், நீங்கள் சிறப்பாகக் கற்கலாம். பின்வருவது ஒரு வினைத்திறன் மிக்க முறையாகும்:

1. குறிப்பிட்ட விடயத்தினை முழுமையாகப் படிக்கவேண்டும்.
2. முக்கியமான யாவற்றையும் வேறுதாளில் குறித்துக்கொள்ளவும்..
3. நீங்கள் எதையும் மறக்கவில்லை என்பதைச் சரிபார்க்கவும். சிலவேளை நீங்கள் ஏதாவது மேலதிகமாகச் சேர்க்கவேண்டி வரலாம்.
4. மீண்டும் உங்கள் தாளை ஒரு தடவை முழுமையாகப் படிக்கவும். இப்போது ஒரு மிகச் சிறிய தாளை (¼ அளவான தாள்) எடுக்கவும்.
5. சிறிய தாளில் சிறிய எழுத்தில் உங்கள் கருப்பொருளின் மிக இன்றியமையாத பண்புகளை துல்லியமாக எழுதவும். நீங்கள் எதையும் மறந்துவிட்டீர்களா என்பதை மாதிரியுடன் சரி பார்க்கவும்.
6. சிறிய தாளில் எழுதியவை யாவற்றையும் மனத்தில் சுருக்கி அமைக்க முயற்சிக்கவும், பின்னர் மாதிரியுடன் அல்லது பெரியதாளுடன் ஒப்பிடவும்.

2.2

ஒரு கற்றல் சுவரொட்டி உருவாக்குதல்

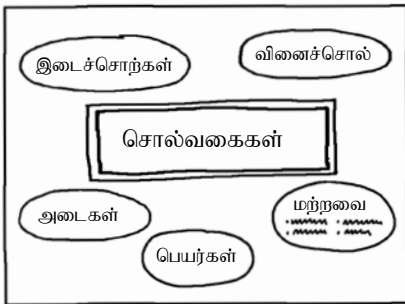

கற்றல் சுவரொட்டி என்பது ஒரு பெரிய தாள் (எ.கா. ஒன்று சேர்த்து ஒட்டப்பட்ட நான்கு A4 தாள்கள்) அதில் நீங்கள் மனப்பாடம் செய்யவேண்டியதொன்றைக் குறித்துக்காட்டுக. (எடுத்துக்காட்டு: சொல்வகைகள், கடினமான சொற்கள், பூமியின் கட்டுமான வரைபடம், உங்கள் நாட்டிலுள்ள பட்டினங்கள் மற்றும் ஆறுகள்) பின்னர் சுவரொட்டியை உங்கள் கட்டிலுக்கு மேல் அல்லது நீங்கள் எப்போதும் பார்க்கக்கூடிய வேறு எங்காவது தொங்கவிடுங்கள்!

இன்றியமையாதது:

- ▶ சுவரொட்டியின் பொருளை தலைப்பாகப் பெரிய எழுத்துகளில் சுவரொட்டியில் (மேலே அல்லது நடுவில்) எழுதுக.
- ▶ அனைத்தும் பெரிய எழுத்துகளிலும் மற்றும் தூரத்திலிருந்தும் பார்க்கக்கூடியதாகவும் எழுதவேண்டும்.
- ▶ நிறங்கள், வரைபடங்கள் மற்றும் சித்திரங்களை பயன்படுத்தவும். அதில் படங்களையும் ஒட்டலாம்.
- ▶ முடியுமானவரை நீங்கள் அடிக்கடி பார்க்குமிடத்தில் சுவரொட்டியைத் தொங்கவிடவும்.
- ▶ நீங்கள் ஒவ்வொரு முறையும் கடந்து செல்லும்போதும் சுவரொட்டியைப் பார்க்கவும்.

**பொருளை
இன்னொருவருக்கு
கூறுதல்**

நீங்கள் ஒன்றை உள்வாங்க வேண்டுமென்றால், ஒன்றை விளக்கவும் அல்லது தொகுக்கவும்: அதை யாருக்காவது சரியாக மிகத் தெளிவாக விளக்கவேண்டும்!

யாராவது உங்கள் வகுப்பிலிருந்து அல்லது உங்கள் குடும்பத்திலிருந்து தேர்வுசெய்யலாம். யாரும் இல்லையென்றாலும் சிக்கல் இல்லை. வெறுமனே உங்கள் விளையாட்டுக்கரடியை அல்லது உங்களுக்கு விருப்பமான ஒரு நடிகருடைய/நடிகையினுடைய படத்தை உங்களுக்கு முன் வைத்து நீங்கள் விரிவாகவும் துல்லியமாகவும் எதனைக் கற்றீர்களோ அதனை அவருக்கு விளக்கவும், அதனால் அவர் உறுதியாக விளங்கிக்கொள்வார்.

நீங்கள் கற்றதை உங்களுடைய சொற்களிலே எழுதும்போது, நீங்கள் உண்மையில் அதை விளங்கிக்கொண்டீர்களா? என்பதை விரைவில் உணர்வீர்கள்.

குறிப்பு:

நீங்கள் எதனைக் கற்றீர்களோ அதனை உங்கள் தாய் மொழியில் விளக்கவோ தொகுக்கவோ முயற்சிக்கவும். இது மிக உன்னதமான பயிற்சியாகும். அது உங்கள் சொற்களஞ்சியத்தை விரிவாக்கும்.

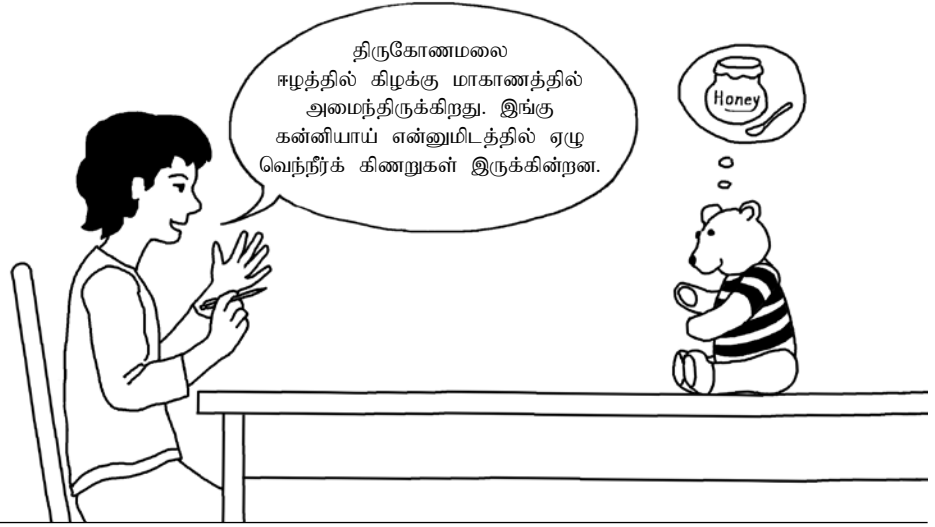

**இக்குறிப்பை உடனடியாக நான்
முயற்சித்துப் பார்க்கப்போகிறேன்:**

**குறிப்புகளை முயற்சித்துப் பார்க்கின்றபொழுது,
நான் பின்வருவனவற்றைப் பட்டறிந்தேன்:**

3.1

சரிபார்க்கக் கூடியவாறு சுயமாகப் பயிற்சித் தாள்களை எழுதுதல்.

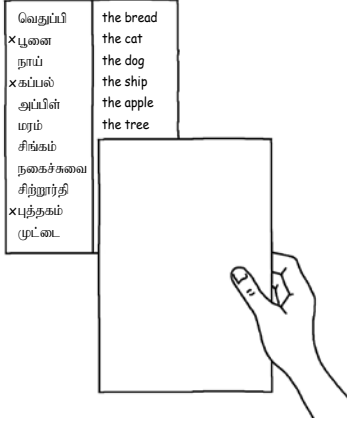

இந்த அணுகுமுறை பிறமொழிச் சொற்பயிற்சிக்கும், பெருக்கல் வாய்பாட்டுக்கும், உண்மையறிவுக்கும் (ஆண்டுகள், இடங்கள்/நாடுகள் போன்றன) சரியான முறையில் எழுதுதல் பயிற்சிக்கும் பொருத்தமானது.

செயற்படும் முறை: ஒரு தாளை எடுத்து நடுவில் செங்குத்தாகக் கோடிட்டு அல்லது நடுப்பகுதியில் மடிக்கவும்.

இடப்பக்கம் வினாக்களையும் வலப்பக்கத்தில் விடைகளையும் எழுதுக (எ.கா. இடது பக்கம் "der Apfel" வலது பக்கம் "அப்பிள்" அல்லது இடது பக்கம் 7x9 வலது பக்கம் 63 அல்லது இடது பக்கம் "மலேசியாவின் தலைநகர்" வலது பக்கம் "கோலாலம்பூர்" என எழுதி முடிந்த பின்னர், இரண்டாவது தாள் ஒன்றை எடுத்து தேர்வுத் தாளின் வலதுபக்கத்தை மறைக்கவும். இதனால் நீங்கள் வினாக்களை மட்டுமே பார்க்கலாம். அவற்றை ஒவ்வொன்றாகப் பார்க்கவும். ஒவ்வொரு தடவையும் சரியான மறுமொழி கொடுக்கப்பட்டுள்ளதா? எனச் சரிபார்க்கவும். பிழையான விடைக்குப் புள்ளி இடவும், இதனால் பின்னர் அவ்வினாக்களை மட்டுமே பயிற்சிசெய்யலாம்.

குறிப்பு:

இதனை நீங்கள் இருவர் சேர்ந்து செய்தால் (ஒருவருக்கு ஒரு தாள் வீதம்), உங்களுக்கு இரண்டு மடங்கு பயிற்சித் துணைக்கருவிகளும் மகிழ்ச்சியும் கிடைக்கும்.

3.2

ஒலிப்பதிவுக் கருவியுடன் உங்கள் பயிற்சித் திட்டத்தை உருவாக்கவும்



சொல்வதெழுதுதல் ஏற்பாடு செய்வதற்கும், பிறமொழிச் சொற்களைக் கற்றுக்கொள்ளவும், அத்துடன் நாள்கள், இடங்கள், எண்கள் அல்லது பெருக்கல் வாய்பாட்டை பயிற்சி செய்வதற்கும் இது பொருத்தமாகவும் மகிழ்ச்சி தரக்கூடியதாகவும் அமையும்.

ஒரு MP3 கருவி, கைப்பேசிகள், திறன் கைப்பேசிகள், கணினி அல்லது வேறு ஒலிப்பதிவுக் கருவிகளால் ஒலிகளைப் பதிவு செய்யவும்.

செயற்படும் முறை:

- சொல்வதெழுதுதல் பந்தியை, சொற்கள் அல்லது வினாக்களை (தெளிவாகப் பேசவும்!) பதிவுசெய்யவும். சீரான நீண்ட இடைவெளி விடவும். இந்த இடைவேளைகளின்போது, நீங்கள் வினாக்களுக்கு வாய்மொழியாக அல்லது எழுத்தில் விடையளிக்கலாம். சொல்வதெழுதுதல் பந்தியில் ஒவ்வொரு சொல்லுக்குப் பின் இடைவெளி விடவும். (அல்லது இரண்டு தொடக்கம் முன்றுக்குப் பின்) பிறமொழிச் சொற்களாயின், முதலில் உங்கள் மொழியில் அல்லது பள்ளிமொழியில் சொல்லை ஒலிக்கவும். அதன்பின் ஒரு இடைவெளி விடவும்.

- இரு நிகழ்தகுவாய்ப்புகள் உள்ளன: விடைகள் உள்ள ஒரு பக்கத்தினை நீங்கள் உருவாக்கலாம் (சரியான வரிசையில்). ஒலிப்பதிவில் இடம்பெறும் இடைவெளிகளின்போது விடைகளை ஒலித்து, பின் உங்களுடைய விடைகளைத் தானே சரிபார்க்க விடைப் பக்கத்தில் ஒன்றன்பின் ஒன்றாக மறைத்து வைத்துப் பார்க்கலாம்.

அல்லது

- நீங்கள் மேற்குறித்தபடி பதிவுகளைச் செய்யலாம். எனினும், ஒவ்வொரு இடைவேளைக்குப் பின்னும் சரியான விடையைப் பதிவுசெய்யுங்கள். ஆங்கிலச் சொற்களுக்கு எடுத்துக்காட்டு: "der Apfel" இடைவெளி - "the apple". இம்முறை சொற்கள் போன்றவற்றுக்கு பொருந்தும். ஆனால் சொல்வதெழுதுதல் ஆயத்தத்திற்கு உரியதல்ல.

கற்றல் அட்டைகள்: கற்றல் வாண்மையாளர்க்கு ஒரு பயனுள்ள துணைக்கருவி

கற்றல் அட்டைப்பெட்டி என்பது தடித்த தனிப்பிரிவுகள் உள்ள பெட்டியாகும். இவற்றுள் நீங்கள் பயிற்சி செய்ய வேண்டிய சொற்கள் (நாள்கள், சூத்திரங்கள் முதலியன) உள்ள அட்டைகளை அல்லது சிறிய தாள்களை வைக்கலாம். கற்றல் அட்டைகளுடன் பயிற்சி செய்தல் உண்மையில் அட்டைகளிலுள்ள பொருளை நினைவிலே தக்கவைக்க உங்களுக்குத் துணைசெய்கிறது.

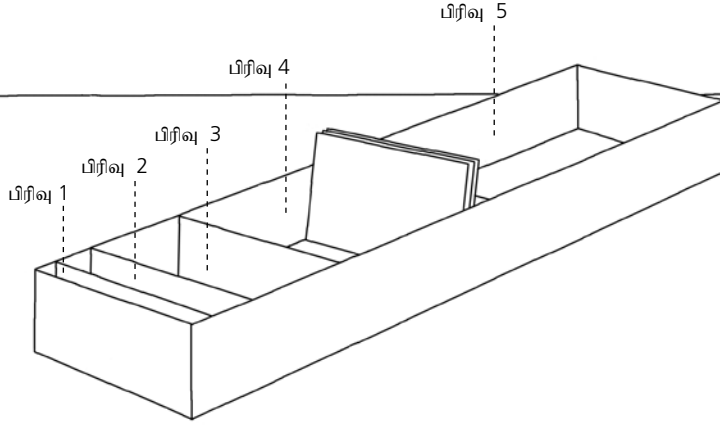

தாள் கற்றல் அட்டைப்பெட்டியை நீங்கள் சுயமாக செய்யவோ/மேலே விவரித்தபடி வாங்கவோ முடியும், மேலும் 30 – 40 சிறிய அட்டைகளை (A4 தாள் 8 சிறிய அட்டைகளைத் தரும்) வெட்டவும்.

A4-8 சிறு அட்டைகளுக்கான
தாள்

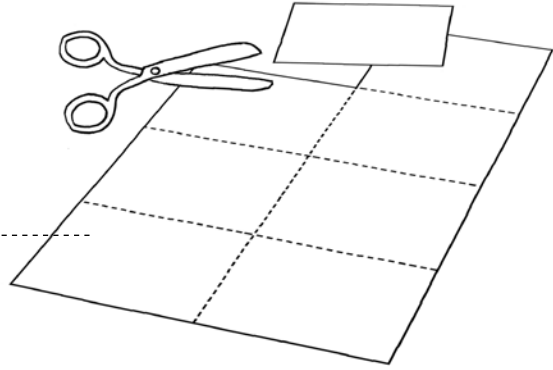

குறிப்பு:

கற்றல் அட்டைகளை வெறுமனே சொற்களுக்கு மட்டும் பயன்படுத்தாமல் பள்ளிப் பாடங்களுக்கும் (வரலாறு, எண், புவியியல்) பயன்படுத்தலாம். ஒவ்வொரு பாடத்துக்கும் வெவ்வேறு நிறங்களைப் பயன்படுத்தவும், இது இலகுவாகக் கையாளத் துணைசெய்யும்.

இவ்வாறு நீங்கள் கற்றல் அட்டைகளுடன் பயிற்சி செய்யலாம்.

நாள் 1: உங்கள் 10–15 கற்றல் அட்டைகளை ஆக்குங்கள். அவற்றை முதலாவது பிரிவில் வைக்கவும். ஆங்கிலச் சொல்லட்டைக்கு எடுத்துக்காட்டு: அட்டையின் முன்பக்கத்தில் நீங்கள் ஆங்கிலத்தில் சொல்லை எழுதவும். பின் பக்கத்தில் பொருளை உங்கள் மொழியில் அல்லது பள்ளிமொழியில் எழுதவும். இந்த அட்டையிலுள்ளதை அறியும்வரை சில தடவைகள் பயிற்சி செய்யவும். உங்களுக்குத் தெரிந்த அட்டைகளை பிரிவு 2 இல் இடவும்.

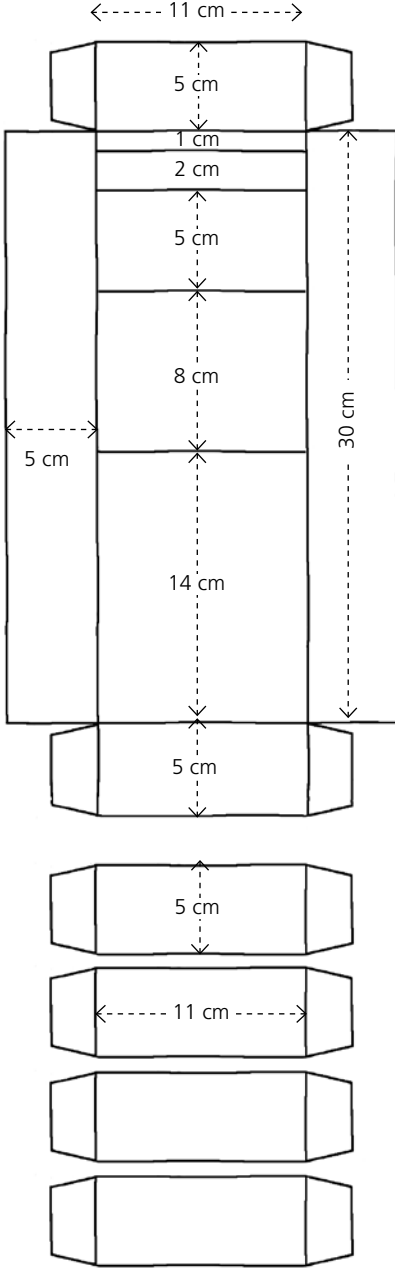

நாள் 2: முதலில், பிரிவு 2 இலுள்ள அட்டைகளை எடுத்துப் பயிற்சி செய்யவும். இன்னும் நினைவிலே உள்ளவற்றை பிரிவு 3 இல் இடவும். நினைவில்லாதவற்றை திரும்ப பிரிவு 1 இல் இடவும் அவற்றை மீண்டும் பயிற்சி செய்யவும். பின்னர் பத்து புதிய அட்டைகளை உருவாக்கி அவற்றை பிரிவு 1 ற்குள் இடவும் அவற்றுடனும் சில சுற்றுகள் பயிற்சி செய்யவும். நீங்கள் கையகப்படுத்திய எல்லா அட்டைகளையும் பிரிவு 2 இல் இடவும்.

நாள் 3: முதலில் பிரிவு 3 இலுள்ள அட்டைகளை எடுத்துப் பயிற்சி செய்யவும். நீங்கள் கையகப்படுத்திய அட்டைகளை பிரிவு 4 இலில் இடவும். ஏனையவற்றை பிரிவு 1 க்கு மேலும் பயிற்சிக்காக மீள அனுப்பவும். பின்னர் பிரிவு 2 அட்டைகளைப் பார்க்கவும். இன்னும் நினைவிலுள்ளவற்றை பிரிவு 3 இல் இடவும் ஏனையவற்றை பிரிவு 1க்குத் திரும்பி அனுப்பவும். அடுத்து, பத்து புதிய அட்டைகள் ஆக்கவும் அவற்றைப் பயிற்சி செய்து அவற்றுள் நீங்கள் கையகப்படுத்தியதை பிரிவு 2 இல் இடவும்.

நாள் 4: (பின்வரும் நாள்களில் இவ்வாறே செய்யவும்). முதலில் பிரிவு 4 இலுள்ள அட்டைகளை மீள்பார்வை இடவும். நீங்கள் கையகப்படுத்திய எல்லாவற்றையும் பிரிவு 5 இல் இடவும் மிகுதியினை மேலும் பயிற்சிக்காக பிரிவு 1 க்கு திரும்ப அனுப்பவும். அடுத்து பிரிவு 3 இலுள்ள அட்டைகளை மீள்பார்வை இடவும். உங்களுக்குத் தெரிந்தவற்றை பிரிவு 4இலிலும் ஏனையவற்றை பிரிவு 1 க்கு அனுப்பவும். பின்னர் பிரிவு 2 இலுள்ள அட்டைகளை மீள்பார்வை இடவும். நீங்கள் கையகப்படுத்திய எல்லாவற்றையும் பிரிவு 3 இல் இடவும் மிகுதியினை பிரிவு 1க்கு திரும்ப அனுப்பவும். அடுத்து, பத்து புதிய அட்டைகள் ஆக்கவும் அவற்றைப் பயிற்சி செய்து அவற்றுள் உங்களுக்குத் தெரிந்தவற்றை பிரிவு 2 இல் இடவும். கிழமையில் ஒரு தடவை (அல்லது இரண்டு கிழமைக்கு ஒரு தடவை) பிரிவு 5இலுள்ள ஒவ்வொரு அட்டையையும் மீள்பார்வை இடவும். உங்கள் நினைவில்லாத எல்லாவற்றையும் பிரிவு 1க்கு மேலும் பயிற்சிக்காக மீள அனுப்பவும். உங்களுக்குத் தெரிந்தவற்றை ஒரு சிறப்பு அஞ்சலுறையும் இடவும். அவற்றை ஒவ்வொரு இரண்டு அல்லது மூன்று மாதங்களுக்கு ஒருமுறை மீள்பார்வை இடவும்.

2

கற்றல் துணைக்கருவிகளைப் பயன்படுத்துதற்கான உத்திகளும் மதிநுட்பங்களும் (அகரமுதலிகள், கலைக்களஞ்சியங்கள், இணையம்) (M5-7)

கண்ணோட்டம்

M5-7 கருவிகள் மாணவர்கள் தம் தகைமையினால் அச்ச மற்றும் மின்னணு ஊடகச் சான்றுகளுடன் தம்மைத் ஈடுபடுத்தி அவற்றினூடாக தகவல் பெறுவதற்குப் பக்கத்துணை செய்கின்றன. இவை திறவுத் தகைமைகளாகக் கருதப்படுவதுடன் தகவல் சமூகத்தில் பிரதான இடத்தினை வகிக்கிறது. இத்தகைமையை மேம்படுத்துவதற்கு பா.மொ.க வும் வழமையான கல்வியும் மாணவர்களுக்கு துணைசெய்ய முடியும், துணைசெய்ய வேண்டும்.

நடைமுறைப்படுத்துவதற்கான பரிந்துரைகள்

M5

M5 (ஓர் அகராதி அல்லது கலைக்களஞ்சியத்தில் விரைவாக ஏதாவது ஒன்றைக் கண்டுகொள்ள) நெடுங்கணக்கைக் கையகப்படுத்துவதுடன் தொடங்குகிறது. உசாத்துணை நூல்களையும் அகர முதலிகளையும் பயன்படுத்துவதற்கு இது தவிர்க்கமுடியாத, தொடக்க முன்தேவையாகும். எல்லா மாணவர்களும் தம் முதல்மொழி நெடுங்கணக்கில் தம்மை ஈடுபடுத்தும் வரை பல்வேறு பயிற்சிகள் கட்டாயமாக வகுப்பிலே (மேலும் பயிற்சிக்கு வீட்டிலே) நடைபெறவேண்டும். இதன் நிலைபொருத்தப்பாடு 3ஆம் தரத்திலிருந்து ஆகும். அதே வேளை, எழுத்துகளும் அவற்றின் தொடர்வரிசைப் பயன்பாடும் முதல் மொழியிலும் புலம்பெயர் நாட்டு மொழியிலும் வேறுபடுவதை அழுத்தமாகக் குறிப்பிடப்படவேண்டும். மற்றைய பல பயிற்சித்தாளர்கள் போலல்லாமல், M5 ஆசிரியருடைய நெருக்கமான கண்காணிப்பை வேண்டிநிற்கிறது.

M6

M6 (நூல்களுடாக உங்கள் வழியை அறிதல்) மாணவர்கள் நூல்களை, குறிப்பாக உசாத்துணை நூல்களை மற்றும் சிறப்பான புனைகதையல்லா நூல்களைப் பயன்படுத்தத் துணைசெய்கிறது. குறிப்பாக கல்வி வாய்ப்பற்ற குடும்பங்களைச் சேர்ந்த மாணவர்களுக்கு இதில் பக்கத்துணை வேண்டியுள்ளது. இப் பயிற்சித்தாளர் குறிப்பான நேரடி எடுத்துக்காட்டுகளுடன் நன்கு அறிமுகப்படுத்தப்படுகிறது. ஆசிரியர் தற்கால வகுப்புத் தலைப்புகள் (எ.கா. துருக்கியின் வரலாறு) பற்றிய நூல்கள் சிலவற்றை வகுப்புக்குக் கொண்டுவருகிறார், அவற்றை M6 இல் எழுப்பப்பட்ட குறிப்புகளின் அடிப்படையில் மீள்பார்வை செய்கிறார். அடுத்து மாணவர்கள் அடுத்த வகுப்புக்கு ஒரு நூலை (முதலாவது அல்லது இரண்டாவது மொழியில்) கொண்டுவரும்படி கேட்கப்படுகின்றனர், அதனை M6 இல் முன்வைக்கப்பட்டுள்ள காரணிகளின் அடிப்படையில் அறிமுகப்படுத்த வேண்டும்.

M7

M7 (இணையம் மற்றும் பிற இடங்களில் தகவல்களைப் பெறுவதற்கு): வகுப்பில் தற்போதைய தலைப்பாக (ஸ்பெயினில் வேளாண்மை, பால்கனில் உரோமர் காலம்) இத்தாளில் குறிப்பிட்டுள்ள தனித்தனி படிமுறைகள் முதலில் கலந்துரையாடப்பட்டுப் பயிற்சி செய்யப்படவேண்டும். இவ்வாறு செய்யும்போது, முதல்மொழியில் தகவல் சான்றுகள் குறிப்பிடப்பட்டு பயிற்சி செய்யப்படவேண்டும். முடியுமாயின், ஆசிரியரே முதல் மொழியில் ஒரு நல்ல இணைய இணைப்புகள் கொண்ட பட்டியலை வகுப்புக்கு வழங்கலாம். பின்னர் வரும் பாடத்தின் ஒரு பகுதியாக, வகுப்பிலே பகிர்வதற்காக மாணவர்கள் தாமாகவே ஏதாவது தலைப்புத் தொடர்பாக இணையத்திலிருந்து தகவல்கள் பெறவேண்டும். எல்லா மாணவர்களுக்கும் இணையத்தொடர்பு வீட்டிலோ அல்லது வகுப்புத் தோழர் ஊடாகவோ இருப்பதை உறுதிப்படுத்தவேண்டும்.

மற்றைய தகவல் தரும் தொடர்புகளான நூலகங்கள், விற்பன்னர்களுடன் உரையாடல்கள், விற்பன்னர்களுடைய மின்னணு அறிவுரைகள், முதலியன மாணவர்களுக்கு அறிமுகப்படுத்தி கலந்துரையாடப்பட வேண்டும்.

பல உசாத்துணை நூல்கள் அகர வரிசையிலேயே கட்டமைக்கப்பட்டுள்ளன: எழுத்தொலிப்புக்கான அகரமுதலிகள், இருமொழி அகரமுதலிகள், கலைக்களஞ்சியங்கள், தொலைபேசி நூல்கள், விவர அட்டைகள், முதலியன. இந்நூல்கள் எங்களுக்கு மிகவும் பயனுடையன. ஏனெனில் அவை இன்றியமையாத தகவல்களைக் கொண்டுள்ளன. நாம் அவற்றைக் கட்டாயம் பயன்படுத்தத் தெரிந்திருக்கவேண்டும். எனினும், நெடுங்கணக்கை நாம் கையாளும் சில உத்திகளை அறிந்தால் மட்டுமே இதனைச் செய்யமுடியும்.

கவனிக்க: நெடுங்கணக்கிலுள்ள எழுத்துகளின் தொடர்வரிசை அனைத்து மொழிகளிலும் ஒன்றாயிருப்பதில்லை, பல மொழிகளில் சிறப்பான எழுத்துக்கள் உள்ளன. வகுப்பில் இதைக் கலந்துரையாடுக!

இங்கு நீங்கள் மிக அத்தியாவசியமான "விளையாட்டு விதிகளை" மற்றும் அகரவரிசையில் அமைக்கப்பட்ட உசாத்துணை நூல்களைப் பயன்படுத்துதற்கான குறிப்புகளை அறிவீர்கள்.

5.1

அஆஇஈ யை மனனம் செய்க



அஆஇஈ யை எவ்வித சிக்கலுமின்றி நினைவிலிருந்து ஒப்புவிக்கும்வரை மனனம் செய்க. குறிப்புகளைப் பயிற்சிசெய்யவும்:

- எழுத்துகளைப் பிரிவுகளாகக் கற்க:

அஆஇஈ

உ ஊ எ ஏ

ஐ ஒ ஓ ஔ

உங்களுக்குத் தெரிந்த அஆஇஈ எனத் தொடங்கும் ஒரு பாட்டுப் பாடுக, அல்லது நீங்களே ஒரு பாட்டை அமைத்துப் பாடுக.

- அஆஇ முழுமையாக எழுதப்பட்ட ஒரு நீண்ட தாள் துண்டு உருவாக்கவும். அதை பார்க்காமல் ஒரு எழுத்தை விரலால் மறைக்கவும். எந்த எழுத்து மறைக்கப்பட்டுள்ளது?
- ஒவ்வொரு எழுத்தையும் ஒரு சிறிய தாளில் எழுதவும். சிறிய தாள் துண்டுகளை கலக்கவும். பின்னர் அவற்றிலிருந்து இரண்டை எடுத்து விரைவில் முடிவுசெய்யவும்: அஆஇ வரிசையில் எந்த எழுத்து மற்ற எழுத்துக்கு முன் வருகிறது?
- இப்பொழுது முன் செய்ததை மூன்று தாள் துண்டுகளுடன் செய்க, எடுத்த மூன்று எழுத்துக்களை அஆஇ வரிசையில் ஒழுங்குபடுத்துக.
- தாள் துண்டுகளை எடுத்து அதில் ஒன்றை எடுத்து விரைவாக முடிவுசெய்க: இந்த எழுத்து அஆஇ வரிசையில் தொடக்கத்திலா நடுவிலா அல்லது முடிவிலா இடம்பெறுகிறது?
- எழுத்துள்ள ஒரு துண்டை எடுக்கவும். பின்னர் அந்த எழுத்தில் தொடங்கும் சொற்கள் அண்ணளவில் இருக்கிற இடத்தில் அகரமுதலியைத் திறக்கவும் (எ.கா. ஈயில் தொடங்கும் சொற்கள் தொடக்கத்திலும் வ வில்தொடங்குவன நெடுங்கணக்கின் முடிவுப் பகுதியிலும் அமைவன.)
- ஒரு பட்டியல் அமைக்குக (எ.கா. விலங்குகள் அல்லது தாவரங்கள்) அவற்றை நெடுங்கணக்கு ஒழுங்கில் அமைக்குக.

அகரமுதலிகள் கலைக்களஞ்சியங்களின் கட்டமைப்பு:

எல்லாச் சொற்களும் நெடுங்கணக்கு வரிசையிலே அவற்றின் முதல் எழுத்துப்படையில் ஒழுங்கமைக்கப்பட்டுள்ளன, (முதலாவது அ சொற்கள் அடுத்து ஆ சொற்கள், முதலியன: அப்பிள் - ஆமை - இலை ...)

தலைப்புக்குள் முதல் எழுத்துடன் தொடங்கி, இரண்டாவது எழுத்தில் சொற்கள் ஒழுங்கமைக்கப்படும். (அ - சொற்கள், முதலில் அ, அடுத்து அக், அதன்பின் அக, அகா, அகி முதலியன: அ, அக்கா, அகம், அகாசி, அகில்)

இரண்டு எழுத்துகளின் பின்னர் மூன்றாவது எழுத்தின்படி சொற்கள் வரிசைப்படுத்தப்படும்: அங்கு பயிற்சிக்கு குறிப்புகள் (இது இணையராக பயிற்சி செய்யச்சிறந்தது):

- ஒரே முதல் எழுத்துடன் தொடங்கும் விலங்குகளின் அல்லது நாடுகளின் பெயர்ப்பட்டியலை ஆக்குக (எ.கா. இலங்கை, இங்கிலாந்து, இந்தியா, இத்தாலி), அடுத்து இவற்றை இரண்டாவது எழுத்துப்படி ஒழுங்குபண்ணுக.
- சிறிய தாள் துண்டுகளை எடுத்து அகரமுதலியில் உள்ள ஒரே எழுத்தில் தொடங்கும் பெயர்களை எழுதவும், தாள் துண்டுகளை கலக்கவும் பின்னர் இரண்டாம் மூன்றாம் எழுத்துக்களின் படி ஒழுங்குபடுத்தவும்.
- அகரமுதலியை எடுத்து இருவராகப் பின்வரும் வினாக்களைக் கேட்கவும்: "முதலில் என்ன வரும் கொடு அல்லது கூடு? குருவி அல்லது குதிரை? பாட்டு அல்லது பூட்டு?"

தலைப்புச் சொற்கள் பயன்படுத்தவும்!

தலைப்புச் சொற்கள் என்பன பெரும்பாலான அகரமுதலிகளின் ஒவ்வொரு பக்கத்தின் அல்லது இரட்டைப் பக்கத்தின் மேலே காணப்படும் சொற்களாகும். அவை, எடுத்துக்காட்டாக, "கதை" தொடக்கம் "கப்பி" வரையான சொற்கள் இந்த (இரட்டைப்) பக்கத்தில் பட்டியலிடப்பட்டுள்ளன என்பதை உங்களுக்குத் தெரிவிக்கின்றன. இந்த வகையில் நீங்கள் தேடும் சொல் இந்தப் பக்கத்தில் குறிப்பிடப்பட்டுள்ளதா? என்பதை விரைவாக முடிவுசெய்யலாம்.

பயிற்சிக்கு குறிப்புகள்:

- சில சொற்களை எழுதவும், பின்னர் அகரமுதலியில் குறிப்பிட்ட சொல் தலைப்புகளில் கருத்துவாழ்வி, அச்சொற்களைப் பார்க்கவும்.
- இருவராக வினாக்களைக் கேட்கவும்: "கரடி' என்னும் சொல் உள்ள பக்கத்தின் தலைப்புச் சொற்கள் எவை?" - "எந்த தலைப்புச் சொற்களுக்கிடையே 'வாழை' என்னும் சொல் காணப்படும்?"

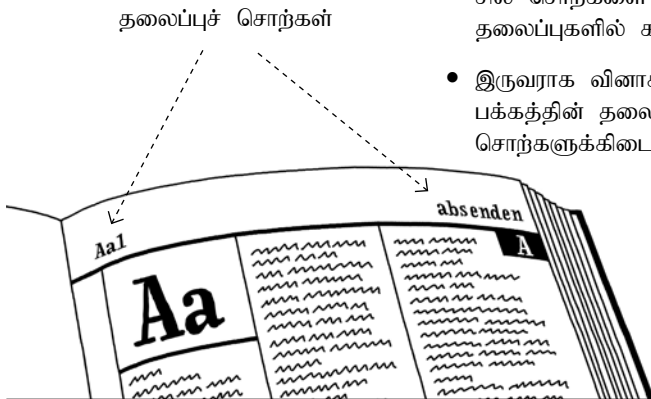

அகரமுதலியில் நீங்கள் சொற்களைத் தேடும்போது கவனிக்கவேண்டியவை.

- கூட்டுச்சொற்களை அடையாளம் காண முடியாவிட்டால், தனிச்சொற்களைப் பார்க்கவும், (எடுத்துக்காட்டு: "பாடும்மீன்" என்னும் சொல்லைக் காணமுடியாவிடில், "பாடும்" மற்றும் "மீன்" என்பனவற்றைப் பார்க்கவும்).
- பெயர்ச்சொற்கள் எப்போதும் அகரமுதலியில் ஒருமையிலேயே பட்டியலிடப்படும். எனவே ஒரு பெயரின் பன்மையைத் தேடினால் (எ.கா. "பெண்கள்" நீங்கள் ஒருமை வடிவம் "பெண்" என்பதையே பார்க்க வேண்டும். அதில் பன்மை வடிவம் "பெண்கள்" என்பதனை நீங்கள் எதிர்கொள்ளலாம்).
- வினைகள் ஏவல் வடிவிலேயே பட்டியலிடப்படும். எனவே குறிப்பிட்ட வடிவத்திலே ஒரு வினையை நீங்கள் தேடினால் (எ.கா. "நான் படித்தேன்" வினையின் அடிச்சொல் வடிவத்தையே பார்க்கவேண்டும் ("படி" என்பதன் கீழ் பார்க்கவேண்டும்).

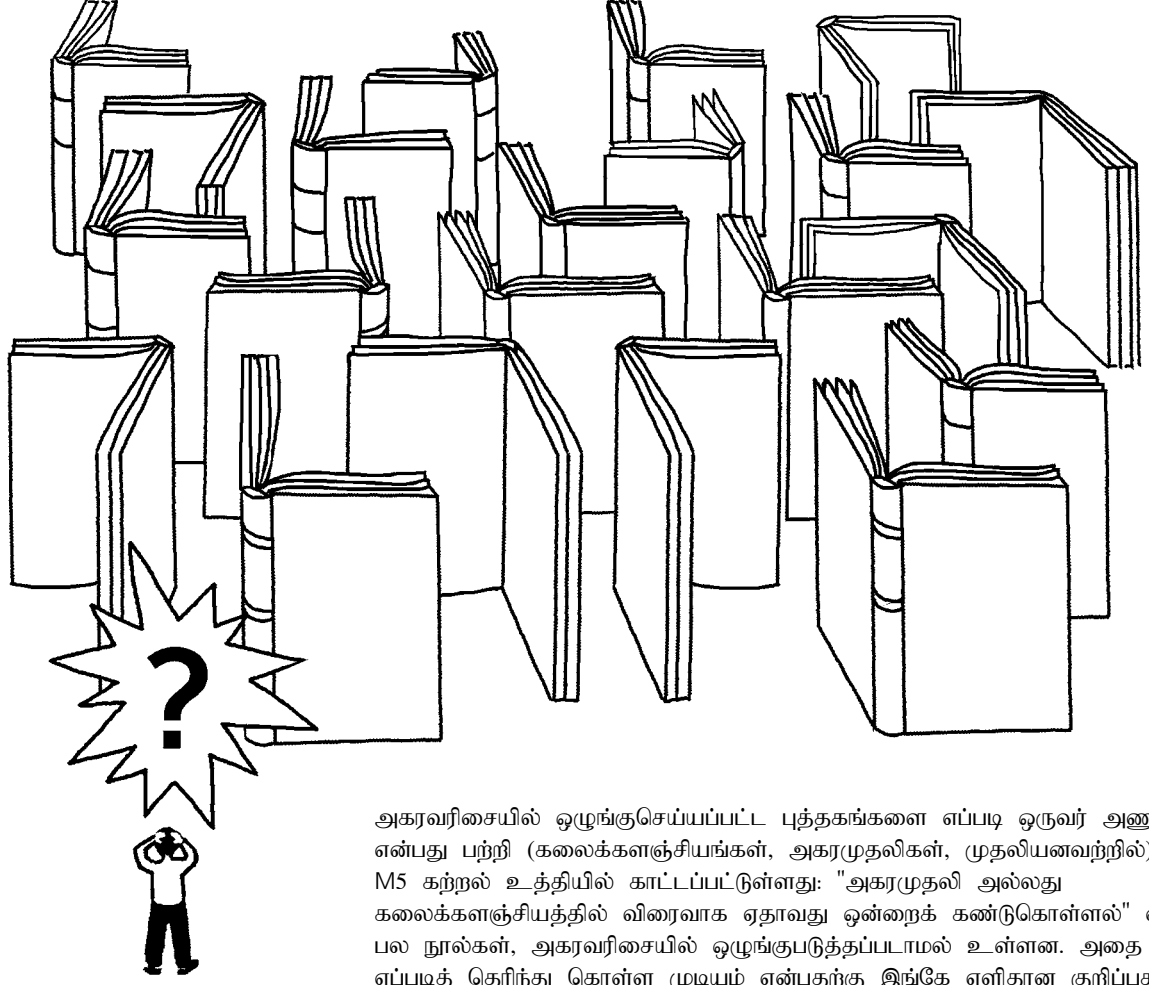

அகரவரிசையில் ஒழுங்குசெய்யப்பட்ட புத்தகங்களை எப்படி ஒருவர் அணுகலாம் என்பது பற்றி (கலைக்களஞ்சியங்கள், அகரமுதலிகள், முதலியனவற்றில்) M5 கற்றல் உத்தியில் காட்டப்பட்டுள்ளது: "அகரமுதலி அல்லது கலைக்களஞ்சியத்தில் விரைவாக ஏதாவது ஒன்றைக் கண்டுகொள்ளல்" எனினும், பல நூல்கள், அகரவரிசையில் ஒழுங்குபடுத்தப்படாமல் உள்ளன. அதை நீங்கள் எப்படித் தெரிந்து கொள்ள முடியும் என்பதற்கு இங்கே எளிதான குறிப்புகள் உள்ளன:

6.1

பொருளடக்கத்தை உற்றுநோக்குதல்

இது புனைகதையல்லா, அறிவியல் நூல்களுக்குப் பொருந்தும். பொருளடக்கத்தில் நீங்கள் அறியவேண்டியதை குறிப்பாகத் தேடலாம். அதைக் கண்டவுடன் நீங்கள் குறிப்பிட்ட இயலை மீள்தேடல் செய்யவேண்டுமென்றெயொழிய புத்தகம் முழுவதும் அல்ல!

6.2

நூலின் இறுதியில் பொருள் அட்டவணை உள்ளதா எனச் சரிபார்த்தல்

பல சிறப்புத்துறை நூல்களின் பின்னால் அகரவரிசையில் ஒழுங்கமைக்கப்பட்ட திறவுச்சொல் அட்டவணை காணப்படும். இதிலே நீங்கள் எவ்விதச் சிக்கலுமின்றி ஒரு தலைப்புத் தொடர்பான தொடர்கள் பக்கங்களைக் காணலாம். இந்த அட்டவணை நூலில் உள்ளதா என்பதை கட்டாயம் பாருங்கள். அதனால் நீங்கள் நிறைய நேரத்தைச் சேமிக்க முடியும்.

6.3

இறுதிப்பக்க உரையைப் படித்தல்

பெரும்பாலான நூல்களின் இறுதிப்பக்கத்தில் அந்நூலின் சிறு சுருக்கம் காணப்படும். இது எதைப்பற்றியது என்பதை ஓரளவு குறிப்பிடும். அதனால் நீங்கள் நூல் முழுவதையும் படிக்கவேண்டியதில்லை. இது மிகவும் நடைமுறைத்தன்மை உடையது.

6.4

மேலுறைச் சுருக்கம்
மற்றும் / அல்லது
முதலாவது அல்லது
இரண்டாவது
உட்பக்கத்திலுள்ள
சுருக்கமான விளக்கத்தைப்
படித்தல்

கூடுதலான புத்தகங்களின் மேலுறையின் உள்ளே அல்லது முதல் மற்றும் இரண்டாவது பக்கத்தில் உள்ள நூலின் சுருக்கத்தைக் காணலாம். பெரும்பாலும் நூலாசிரியர் பற்றிய தகவல்களையும் அங்கு காணலாம். இவ்வகைகளைக் கட்டாயமாகப் படிக்கவும். அவை பெருமுயற்சி எதுவுமின்றி பல உள் நோக்குகளை வழங்குகின்றன.

6.5

அறிமுகத்தை அல்லது
முகவுரையைப் படித்தல்

பல நூல்களில் ஒரு முன்னுரை அல்லது அதைப்பற்றிய ஓர் அறிமுகம் சுருக்கமாக இருக்கும். ஒரு நூலில் ஒரு முகவுரை அல்லது ஓர் அறிமுகம் இருப்பின், அப்பக்கங்களைக் குறைந்த நேரத்திலாவது படிப்பது பயனுள்ளது. அவை பல உள்நோக்குகளை வழங்கும். ஆகவே நீங்கள் அப்புத்தகத்தை வாசிப்பதா இல்லையா என்று முடிவெடுக்க முடியும்.

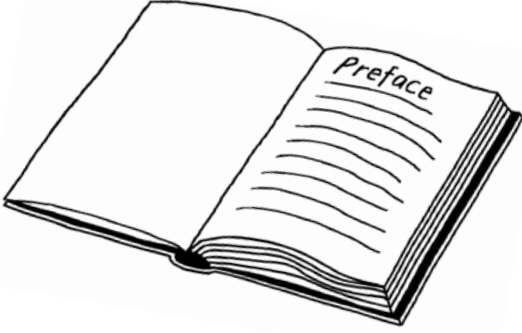

மேலும் ஒரு குறிப்பு:

எவ்வளவு அதிகமாக நூல்களைப் பற்றித் தெரிந்துகொள்கிறீர்களோ அவ்வளவு விரைவாக அவற்றை விளங்கிக்கொள்ளவும் முடியும். எனவே மீண்டும் மீண்டும் நூலகம் சென்று நீங்களே நூல்களை இரவல் எடுத்துப் படியுங்கள்!

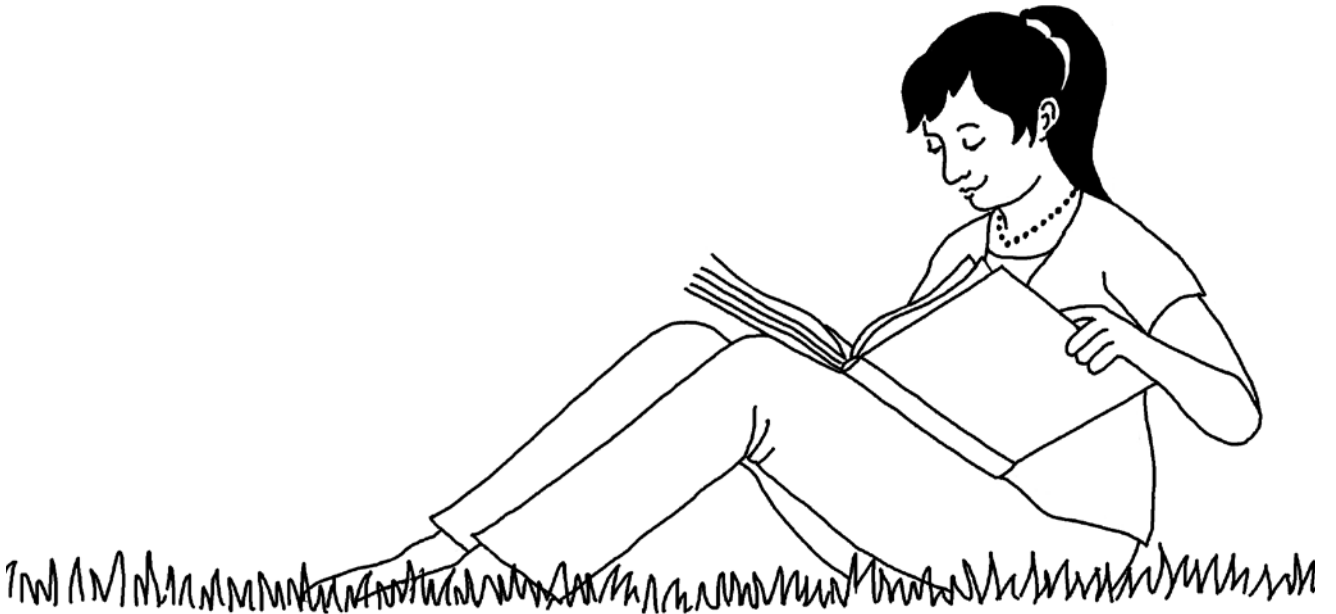

குறிப்பாக நீங்கள் இணையத்தை இரண்டு மொழிகளிலும் பயன்படுத்த முடியுமாயின், அது ஒரு நல்ல தகவல்தரு சான்றாகும். இவ் வழியிலே சென்றால், அது மிகவும் எளிதானது:

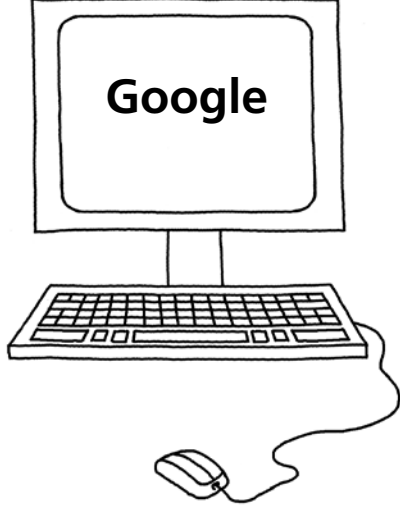

- ஒரு நல்ல தேடல் பொறியைத் தேர்வு செய்யவும். எ.கா. கூகிள் (உள் நுழைய "www.google.com")
- முடிந்தவரை மிகச் சரியாக (இரண்டு அல்லது அதற்கு மேற்பட்ட நல்ல சொற்களில்) உங்கள் தலைப்புத் தொடர்பாக துல்லியமான திறப்புச் சொல்லாகக் கொடுங்கள். (எ.கா. சிங்கங்கள் தொடர்பான நீதிக்கதைகளை தேடுகிறீர்களாயின் "சிங்கம்", அல்லது "நீதிக்கதைகள்", அல்லது "துருக்கி பற்றியாயின் இஸ்தன்புல் படங்கள்" அல்லது "போர்த்துக்கல் விவசாயம்")
- உங்களுக்குப் போதிய இணையத் தளங்கள் கிடைக்கும். முதலில் அதில் விக்கிப்பீடியா உள்ளதா எனப் பார்க்கவும். விக்கிப்பீடியா பல மொழிகளில் கிடைக்கும் ஒரு நல்ல இணையக் கலைக்களஞ்சியம் ஆகும். (நீங்கள் www.wikipedia.com என உள்ளிடவும். பின்னர் தேடல் பெட்டியில் உங்கள் திறவுச் சொல்லை எழுதவும்.)
- நீங்கள் உங்கள் சொந்த மொழியில் வலைத்தளங்களில் தேடுதலும் அல்லது கூகுளில் உங்கள் மொழியில் தேடல் தொடரை தேடல்பொறியில் எழுதுவதும் இன்றியமையாதது. உங்கள் தேடல் சொற்குறு சரியாக எழுத வேண்டும். உங்களுக்குச் சரியாகத் தெரியவில்லை என்றால், பெரும்பாலும் ஒரு மொழிபெயர்ப்புப் பொறி உதவலாம். எடுத்துக்காட்டாக. கூகுள் மொழிபெயர்ப்புப்பொறி நல்லதொன்றாகும் (<https://translate.google.de>)
- பல மொழிகளில் அங்கு குழந்தைகள் மற்றும் இளம் பருவத்தினருக்கான சிறப்புப் பக்கங்கள் உள்ளன (எ.கா. ஜேர்மன் மொழியில் www.blinde-kuh.de). உங்கள் மொழியிலும் கூட இது இருக்கிறதா என்பதை அறியவும்!
- பல தகவல்களால், நீங்கள் தேட வேண்டியதை எளிதாக மறந்தும் விடுவீர்கள் எனவே, எப் பக்கங்கள் (உரை, படங்கள், ஒலிக் கோப்புகள்) உங்கள் நோக்கங்களுக்குப் பயனுள்ளவை என்பதை நீங்கள் சரியாக எண்ணி அதை மட்டும் அச்சிடுக.
- இணையத்தில் நிறைய பிழையான பயன்பாடுகள் இடம்பெறுகின்றன என்பதையும் அறிந்துவைத்தல் மிக இன்றியமையாதது. பின்வரும் குறிப்புகளை எப்போதும் நினைவில் கொள்ளவேண்டும்: உங்கள் பெயர் முகவரியை அல்லது மின்னஞ்சல் முகவரியை வெளிப்படுத்த வேண்டாம். இதனூடாக காதற் தொடர்புகளிலோ நேர்காணல்களிலோ உட்படவேண்டாம். பெற்றோர் ஒப்புதல் இல்லாமல் எந்தப் பொருட்களையும் கொள்வனவு செய்ய வேண்டாம். ஐயத்துக்கிடமான எந்த ஒரு இணைப்பையும் அழுத்த வேண்டாம். ஐயமிருப்பின் உங்கள் பெற்றோருடன் அல்லது ஆசிரியருடன் கலந்து பேசவும்.

குறிப்பு

இணையத்திற்கு நிகராக அல்லது மற்றும் மேலதிக இன்றியமையாத தகவல்கள் தரும் சான்றுகள் கூடுதலாக உள்ளன என்பதை மறக்க வேண்டாம். அவற்றுள் முதன்மையானவை பின்வருமாறு:

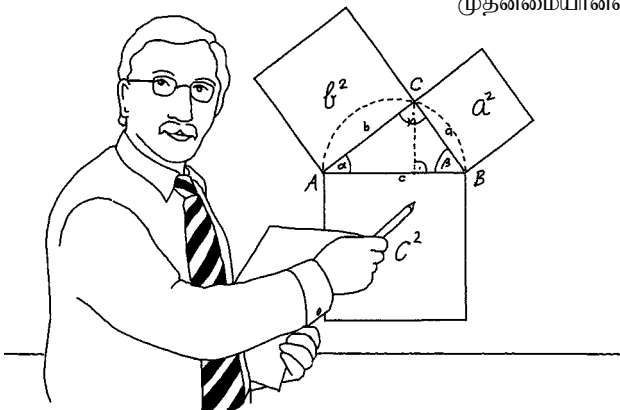

- ▶ நூலகங்கள் (இங்கே நீங்கள் பாடநூல்கள், பிற துறைசார் படைப்புகள், கலைக்களஞ்சியங்கள். உசாத்துணை நூல்கள், இதழ்கள் முதலியனவற்றைக் காணலாம்.)
- ▶ உங்கள் சூழலில் உள்ள விற்பன்னர்களுடன் உரையாடல்கள் (பெற்றோர், நண்பர்கள், துறைசார் விற்பன்னர்கள்.)
- ▶ "மின்னணு" ஊடான விற்பன்னர்களின் நேர்காணல்கள் (மின்னஞ்சல், தொலைபேசி, ஸ்கைப், குறுந்தகவல், முதலியனவற்றின் ஊடாக)

கண்ணோட்டம்

இன்றைய தகவல் சமூகங்களில் இன்றியமையாத தகுதியாக படிபுத்தகைமை அமைகின்றது. இத்திறனை பா.மொ.க வில் மேலும் அதிகப்படுத்த முடியும்/வேண்டும். இதற்குப் பொருத்தமான உத்திகள் ஒரு மொழிக்கு மட்டுமே கட்டுப்பட்டனவல்ல. பெருந்தொகையான தகவல்கள் தற்போதைய தொடரின் தொகுதி 2இல் (முதல் மொழியில் படிப்பதை ஊக்குவிக்க கற்பித்தல் மதியுரைகள்) பார்க்கலாம். ஐந்து படிமுறையான படிக்கும் நுட்பங்களுள் அதாவது குறிப்புகள், பக்கக்குறிப்புகள் மற்றும் சுருக்கம் எனும் மூன்று துணைக்கருவிகளுடன் வரையறை செய்துள்ளோம். முதன்மையாக பல சவால் மிக்க பந்திகளுடன் (உண்மை நிகழ்வு, இலக்கிய நூல்கள்) படிக்கும் மாணவர்களுக்கு இவை துணைசெய்யும். எ.கா. ஒரு தேர்வு அல்லது எடுத்துரைப்புக்காக ஆயத்தம் செய்தல்.

செயற்படுத்துவதற்கான பரிந்துரைகள்

M8

M8 (5-படிமுறை உத்தியுடன் ஒரு பந்தியின் துல்லியமான பொருளை விளக்கிக்கொள்ளல்): முதலில் பல்வேறு வகையான படித்தல் முறைகளை வகுப்பில் உரையாடுவது பயனுள்ளதாகும். (பொழுதுபோக்குக்கு, குறிப்பிட்ட தகவலைப் பெறுவதற்கு, ஒரு தலைப்புப் பற்றி ஓரளவு கண்ணோட்டத்தைப் பெற, விளக்குதலுக்கும் மீட்டலுக்குமாக சரியான விளக்கத்தைப் பெற). கடைசிக் குறிப்பு தேர்வுகள் அல்லது எடுத்துரைப்புகளுக்கும் இன்றியமையாதன, 5-படிமுறை உத்தி இது தொடர்பாக உயர்ந்த வெற்றியைத் தந்துள்ளது. இந்த 5-படிமுறை உத்திகளும் வகுப்பில் கலந்துரையாடி விளக்கப்படவேண்டும். அவை (திரும்பத் திரும்ப) பயிற்சி செய்வதுடன் ஒரு குறிப்பிட்ட பந்தியின் துணையுடன் மீளாய்வு செய்தல் மிகவும் இன்றியமையாததாகும். இது பா.மொ.க பாடத்திலிருந்து எடுக்கப்பட்ட ஒரு பந்தியாக அல்லது மாணவர்கள் தம் எடுத்துரைப்பு ஏற்பாட்டுக்குப் பயன்படுத்திய தனிப்பட்ட பந்தியாக அமையலாம். பெரும்பகுதி கல்வி வகுப்புகளில் 5படிமுறை உத்தி தொடர்பான பட்டறிவுகளை கலந்துரையாடி அதன் மதிப்பீட்டை வலியுறுத்தல் இன்றியமையாத செயற்பாடாகும். மேலும், படிமுறை1ஐ கலந்துரையாடும்போது, அது M6 உடன் (நூல்களைச் சரியாகக் கையாள) தொடர்புடையதாயிருக்க வேண்டும். அதே போல் படிமுறை4 M9 மற்றும் M10 உடன் தொடர்புற்றன (குறிப்புகள், சுருக்கங்கள்). இம் மூன்று பணித்தாள்களும் முன்னரே மாணவர்களுக்கு அறிமுகப்படுத்தப்பட்டிருக்க வேண்டும் அல்லது இந்நேரம் நடைமுறைப்படுத்தியிருக்க வேண்டும்.

M9 மற்றும் M10

M9 (பந்தியில் உள்ள அடிப்படையான தகவலை முன்னிலைப்படுத்தல் குறிப்பெடுத்தல்) மற்றும் M10 (நல்ல தொகுப்புகளை உருவாக்கல்) தனித்தனியாக அறிமுகப்படுத்தப்படலாம் அல்லது அவற்றை M8 உடன் (5படிமுறை உத்தி) இணைத்து விளக்கப்படுத்தி நடைமுறைப்படுத்தலாம். M9 படிமுறை 4ஆ வின் திட்டமானவற்றை (அடிப்படையான தகவலை முன்னிலைப்படுத்தல், குறிப்பெடுத்தல்) விளக்குவதாகும். M10 (தொகுப்புகள்) திட்டமாக படிமுறை 4இ. யினைக் கையாள்கிறது.

இரு பணித்தாள்களும் பா.மொ.க வில் விளக்கப்படுத்தலும் மற்றும் உருப்படியான ஒப்படை வேலைகளுடன் நடைமுறைப் பிரயோகங்களைப் பயிற்சிக்குள்ளெடுத்தலும் முற்றிலும் கட்டாயமாகும். இத்தாள்கள் வெறுமனே பகிரப்பட்டால், விவரிக்கப்பட்ட கற்றல் உத்திகளை மாணவர்கள் நடைமுறைப்படுத்தாத, பயன்படுத்தாத இடர் பெரிதாகலாம். உத்திகள் 9.1 மற்றும் 9.2க்கு (அடையாளமிடல், சிறுகுறிப்புகள்) உத்தியின் திட்டமானவைகள் உண்மை நிகழ்வு அல்லது கதை ஒன்றுடன் மிக நன்றாகத் தெளிவுபடுத்தலாம். M10 இல் விவரிக்கப்பட்ட மூன்று உத்திகளுக்கும் இது பொருந்தும். இவை எடுத்துரைப்புகளை ஏற்பாடு செய்யுமிடத்தும் மிகப் பயனுடையன.

ஒவ்வொரு பந்தியின் முழு விபரங்களையும் விளங்கிக்கொள்ள வேண்டும் என்பதில்லை. எனினும், ஒரு பந்தியை (எ.கா. ஒரு தேர்வுக்கு அல்லது ஓர் எடுத்துரைப்புக்கு) முழுமையாக விளங்கிக் கொள்ள வேண்டுமெனில் (அல்லது விரும்பினால்) 5-படிமுறை உத்தி முதன்மையாக அமையும். அது பின்வருமாறு செயற்படும்:

படிமுறை 1

பந்தி பற்றிய ஒரு கண்ணோட்டம் கிடைக்க சற்று மேலோட்டமாக நோக்குக.

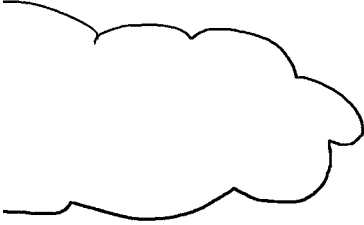
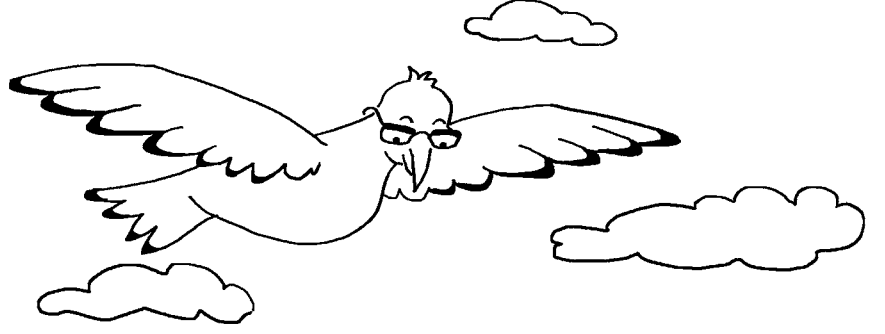

இலக்கு என்பது ஒரு பந்தியின் அண்ணளவான கண்ணோட்டத்தைப் பெற்றுக் கொள்வதாகும். அதற்கு நீங்கள் அனைத்து தலைப்புகளையும், துணைத் தலைப்புகளையும் படிக்கவேண்டும். படவிளக்கங்களைப் பார்க்க வேண்டும், தனித்தனி பகுதிகளையும் நோக்குக. புத்தகங்களில்: பின் அட்டையிலுள்ள அல்லது முதல் உள் பக்கத்திலுள்ள சுருக்கத்தை அல்லது உள்ளடக்கங்களைப் படிக்கவும். முன்னுரை முகவுரைகளை நோக்கவும்.

படிமுறை 2

பந்தி பற்றிய வினாக்களைக் கேட்க.

நீங்கள் இந்தப் பந்தியின் தலைப்புப் பற்றி என்ன தெரிந்து கொள்ள விரும்புகிறீர்கள், உங்களை எது கவர்கின்றது? ஏற்கெனவே உங்களுக்கு என்ன தெரியும்? உங்கள் வினாக்களை ஒரு தாளில் எழுதவும், வேறு வினாக்களுக்கு இடைவெளி விடவும்.

படிமுறை 3

இப்பொழுது பந்தியை முற்றாகப் படிக்கவும்.



பந்தி முழுவதையும் மனச்செறிவுடன் படிக்கவும். நீண்ட பந்திகளை அல்லது நூல்களை நீங்கள் விளங்கிக்கொள்ளும் அளவுக்குச் சிறிய பகுதிகளாகப் பகிரந்து (பிரிவுகள், பக்கங்கள், இயல்கள்) படிக்கவும். ஒவ்வொரு பகுதிக்குப் பின்பு, நீங்கள் படிமுறை 2 இலிருந்து உங்கள் வினாக்களைக் குறிப்பிடவும், மற்றும் என்ன விடையினைச் சொல்ல முடியும் என்பதை எண்ணவும். ஒருவேளை நீங்கள் மேலதிக வினாக்களைச் சேர்க்கலாம் அல்லது இன்றியமையாத ஓர் உரைப்பகுதியை அடையாளமிடலாம்.

படிமுறை 4

பிரதானமானதை
அடையாளமிடுக,
வினாக்களுக்கு
விடையளிக்குக,
பந்தியைச் சுருக்குக.



(அ) நீங்கள் எழுத்துருவைப் படித்துவிட்டால், உங்கள் வினாக்களை படிமுறை 2 மற்றும் 3 இல் இருந்து மீளாய்வு செய்யவும், முடியுமெனில் அவற்றுக்கு விடையளிக்குக.

(ஆ) பந்தியில் இன்றியமையாதவற்றையும் அடையாளமிடுக (கோடு அல்லது பக்கவிளிம்புக் குறிப்புகளால் அடிக்கோடிட்டு அல்லது சிறப்பித்துக்காட்டலால்). நீங்கள் அடையாளமிட முடியாத நூல்களுக்கு எழுதுகோல், ஒட்டுக் குறிப்புகள், தாள் துண்டுகள் ஆகியவற்றைப் பயன்படுத்தவும்.

(இ) உங்களுடைய மொழிநடையில் ஒரு சுருக்கத்தை உருவாக்கவும். எழுத்துருவின் உள்ளடக்கத்தை சரியாக மீண்டுமொருமுறை எண்ண இது உங்களுக்குத் துணைசெய்யும்.

படிமுறை 5

உள்ளடக்கத்தை மீண்டும்
படிக்கவும்.

ஒன்று அல்லது இரண்டு நாட்களுக்குப் பின்னர்: படிமுறை 4 (ஆ) இல் குறிப்பிட்டது போல் அடையாளமிட்ட உரையை மீளாய்வு செய்யவும். முடிந்தளவு உங்கள் நினைவில் அல்லது ஒரு தாளில் முழுமையாக உள்ளடக்கத்தை பதியவும். நீங்கள் எதையும் விட்டுவிடவில்லை என்பதை அறிவதற்காக அசல் பந்தியுடன் ஒப்பிட்டுச் சரிபார்க்கவும்.

9.1

அடையாளமிடுதல், முன்னிலைப்படுத்தல் நிறமிடுதல்

இன்றியமையாதது

ஒரு பந்தியின் உள்ளடக்கத்தை நீங்கள் நினைவில் வைத்திருக்க வேண்டுமெனில் படிக்கும் போது (எ.கா. ஒரு தேர்வுக்காக அல்லது ஓர் எடுத்துரைப்புக்காக) பிரதானமான உரைப் பகுதிகளை அடையாளமிடவும். இதனால் பெரிய நன்மை உண்டு. நீங்கள் மீண்டும் உரையை வாசிக்க வேண்டும் என்றால், முழுமையாகப் படிக்க வேண்டியதில்லை, மாறாக அடையாளமிடப்பட்ட பகுதிகளை மட்டும் படித்தால் போதுமானது. நீங்கள் வெவ்வேறு வழிகளில் அடையாளமிட முடியும். சில வழிகளை முயற்சித்துப் பார்க்கவும்!

- நூல்களில் முழுமையாக அடையாளமிட முடியாது என்றால் (இன்றியமையாத இரவல் வாங்கிய நூல்கள்) ஒரு பென்சிலைக் கொண்டு மெல்லிய கோடிடுதல் அல்லது விளிம்பில் ஒரு வரியை வரைதல் பயனுடையதாய் இருக்கும். வேறு வழிகள்: நூலில் படித்த பகுதியில் அடையாளம் வைத்தல்; இன்றியமையாத இடங்களில் ஒரு அம்புக்குறி அல்லது ஒரு குறிப்பை சிறிய தாளில் ஒட்டுதல்.
- கரையில் ஒரு கோடு அல்லது புள்ளி இடுக. அனைத்து இன்றியமையாத இடங்களில் ஓர் இரட்டை வரியை அல்லது ஓர் ஆச்சரியக்குறியை இடவும், தெளிவற்ற இடத்தில் ஒரு கேள்விக்குறியை இடவும்.
- இன்றியமையாத சொற்களை அல்லது தொடர்களை வேறுபட்ட நிறங்களால் அடக்கோடிடுவது சிறந்தது.
- இன்றியமையாத சொற்களை அல்லது தொடர்களை அடையாளமிடு கருவியால் அடையாளமிடுக. அது இல்லையெனில், வண்ணப் பென்சிலால் வட்டமிடுக: வேறுபட்ட வண்ணங்களைப் பயன்படுத்தலாம்!

9.2

விளிம்புக் குறிப்புகள்

விளிம்புக் குறிப்புகள் எழுதுவதும் மிகவும் பயனுடையது.

- இவை ஒரு பந்தியில் திறவுச்சொற்கள் ஆகவும் இருக்கலாம் (கிட்டத்தட்ட இடைத்தலைப்புகள் துணைத்தலைப்புகள் போல. எடுத்துக்காட்டு: "துருக்கியில் ஆறுகள்", "இன்றைய இனவாதம்.") அல்லது
- உள்ளடக்கம் பற்றிய கருத்துக்களும் வினாக்களும் (எடுத்துக்காட்டு: "தெளிவின்மை", "சிறந்த பொன்மொழிகள்").

அடையாளமிடப்படாத நூல்களெனில், பின்வருமாறு செயற்படலாம்: நூற்குறிப்பான்களைச் செருகுதல், ஒட்டுக்குறிப்புத்துண்டு அல்லது அம்புக்குறிகள் அல்லது வேறு தாள்துண்டுகள், பந்திகளை உங்கள் விளக்கவுரையுடன் குறிப்பிடல்.

அனைத்து நிகழ்தகு காரணங்களுக்காக தெளிவாகக் குறிப்பெடுத்தல் இன்றியமையாததாகும். ஒன்றைச் சுருக்க, கருத்துக்கள் திரட்ட, ஒன்றை நினைவில் வைத்திருக்க.

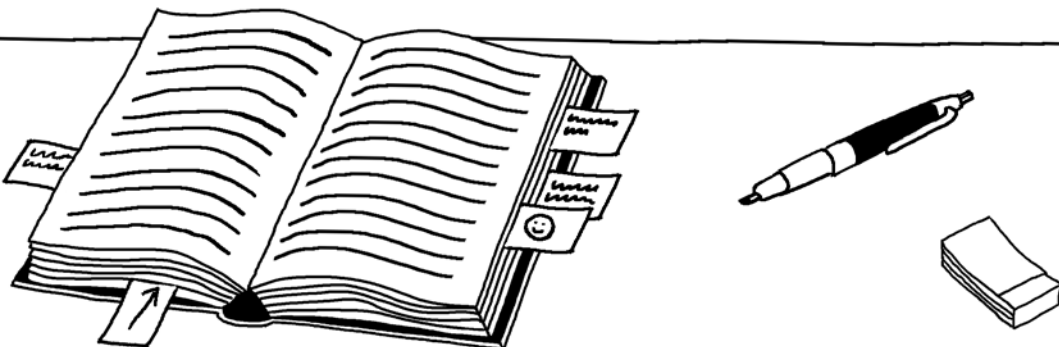

**உங்கள் குறிப்புகள்
உண்மையில்
துணைசெய்வனவாக
அமைய, சில
குறிப்புகளை நீங்கள்
கவனத்திற்கொள்ள
வேண்டும்**

எடுத்துக்காட்டாகத் தெளிவாக
ஒழுங்குசெய்யப்பட்ட
ஒரு குறிப்புத்தாள்:

- நேரம் இன்மையெனினும் தெளிவாக எழுதவும். படிக்க முடியாத குறிப்புகள் உங்களுக்குப் பயனற்றவை.
- குறிப்புத் தாளின் மேல் ஒரு தலைப்பு எழுதவும். வலதுபக்கத்தில் கருத்துகள் எழுத 4 முதல் 5 செ.மீ வரை இடைவெளி விடவும்.
- சுருக்கமாக எழுதவும், முழுமையான வசனங்களைத் தவிர்க்கவும்.
- இன்றியமையாத விவரங்களை மட்டுமே எழுதுங்கள். நீங்கள் பயிற்சிக்காக 10 முதல் 15 திறவுச்சொற்களில் ஒரு கதை அல்லது ஒரு பத்திரிகைக் கட்டுரையிலிருந்து சுருக்கி எழுத முயற்சி செய்யலாம்.

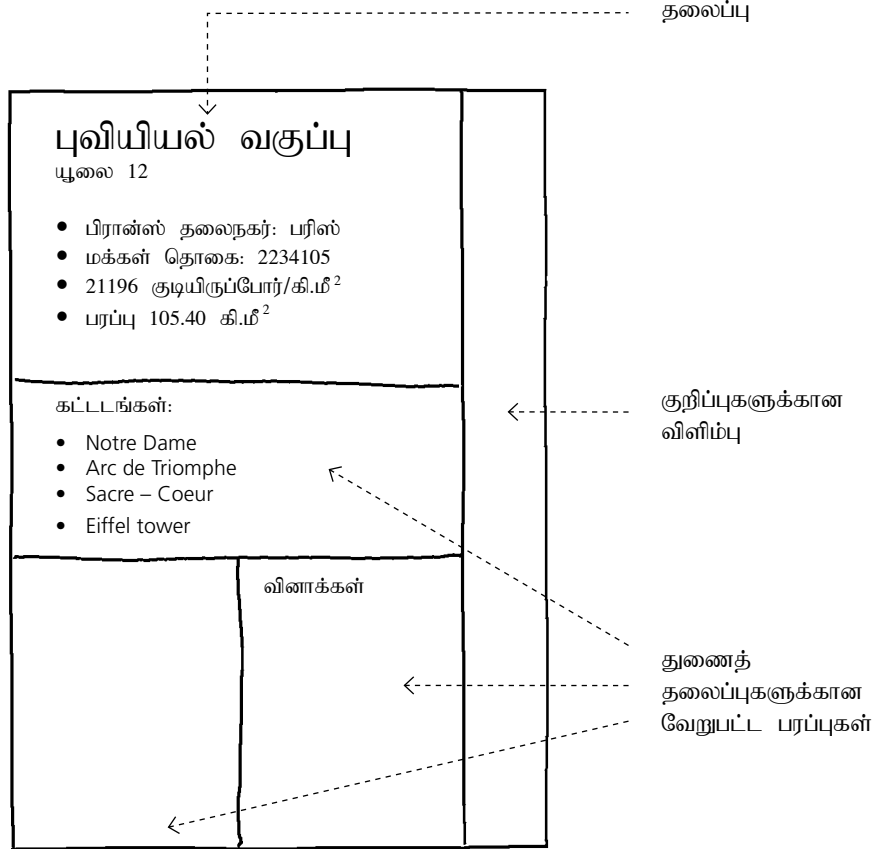

- கருப்பொருளைப் பொறுத்து, உங்கள் குறிப்புகளை நீங்கள் பல்வேறு துணைத் தலைப்புகளுக்கேற்ப துணைப்பிரிவுகளாக பிரித்தல் பயனுள்ளதாக இருக்கும். நீங்கள் உங்கள் குறிப்புத்தாளைக் கட்டங்களாகப் பகிர்ந்து தலைப்புகளை இடலாம். எடுத்துக்காட்டு: "இன்றியமையாத உள்ளடக்கங்கள்", "மேலும் கவர்ச்சியான", "வினாக்கள்" முதலியன.
- சுருக்கங்கள்: அம்புகள், குறியீடுகள், மாதிரிப்படங்கள் (எ.கா. "ஐ.நா" "ஐக்கிய நாடு", "☺", "→") என்பனவற்றைப் பயன்படுத்தவும்,

10.1

எ-வினாக்கள்
குறிப்பு

நீங்கள் பின்வரும் கேள்விகளுக்கு விடை சொல்லும்போது (ஒவ்வொரு 2 முதல் 3 வாக்கியங்கள்) ஒரு பயனுள்ள தொகுப்புக் கிடைக்கும்.

- ▶ எவர்கள் மிக இன்றியமையாதவர்கள்?
- ▶ என்ன ஆயிற்று, என்ன கதைக்கரு ?
- ▶ எப்போது அச்செயல் இடம்பெற்றது?
- ▶ எங்கே அச்செயல் இடம்பெற்றது?
- ▶ எதற்காக அது நடந்தது?
- ▶ எப்படி அது நடந்தது?



10.2

நூல்களையும்
கதைகளையும்
சுருக்குவதற்கான
குறிப்புகள்

- பின்வரும் தகவல்களை எழுதவும்: முதலில் நூல் அல்லது கதையின் தலைப்பு, ஆசிரியர், பதிப்பாளர், பக்கங்களின் எண்ணிக்கை, நூலின் வகை (புனைகதை அல்லது, துப்புறியும்கதை, நகைச்சுவை...).
- ஒரு சிறிய சுருக்கம் எழுதுக. (3 முதல் 5 வரிகள்).
- முழுநூலின் அல்லது கதையின் அடிப்படையானவற்றை மட்டும் கொண்டு இயல் இயலாக (அல்லது பகுதி பகுதியாக) சுருக்கித் தொகுக்கவும்.
- முடிவில், இந்நூலை அல்லது கதையை நீங்கள் ஏன் விரும்பினீர்கள் என்பதைக் குறிப்பிடுக.

சுருக்கங்களுக்கான ஒரு நல்ல திட்டம்

- ஒரு A4 தாளை எடுத்து ஒரு அடிமட்டத்தால் அதை பின்வருமாறு பகிர்ந்து கொள்ளவும்:
 - மேலே தலைப்புக்கு விளிம்பில் 2 செமீ இடம் விடவும்.
 - வலது பக்கத்து விளிம்பின் முடிவில் பின்னர் செயலாக்குவதற்காக திறவுச் சொற்கள் ஆகியனவற்றைப் பின்னர் எழுதுவதற்கு 4 செ.மீ. இடைவெளி விடவும்.
 - கீழே தனிப்பட்ட கருத்துக்கள், வினாக்கள் போன்றவை எழுதுவதற்கென 4 செ.மீ. இடம் விடவும்.
- தலைப்புப் பரப்பில் நீங்கள் சுருக்கியதை எழுதுக. எடுத்துக்காட்டு "ரோமர்காலம் பற்றிய எடுத்துரைப்பு."

ஒரு நன்கு கட்டமைக்கப்பட்ட சுருக்கத்திற்கு எடுத்துக்காட்டு

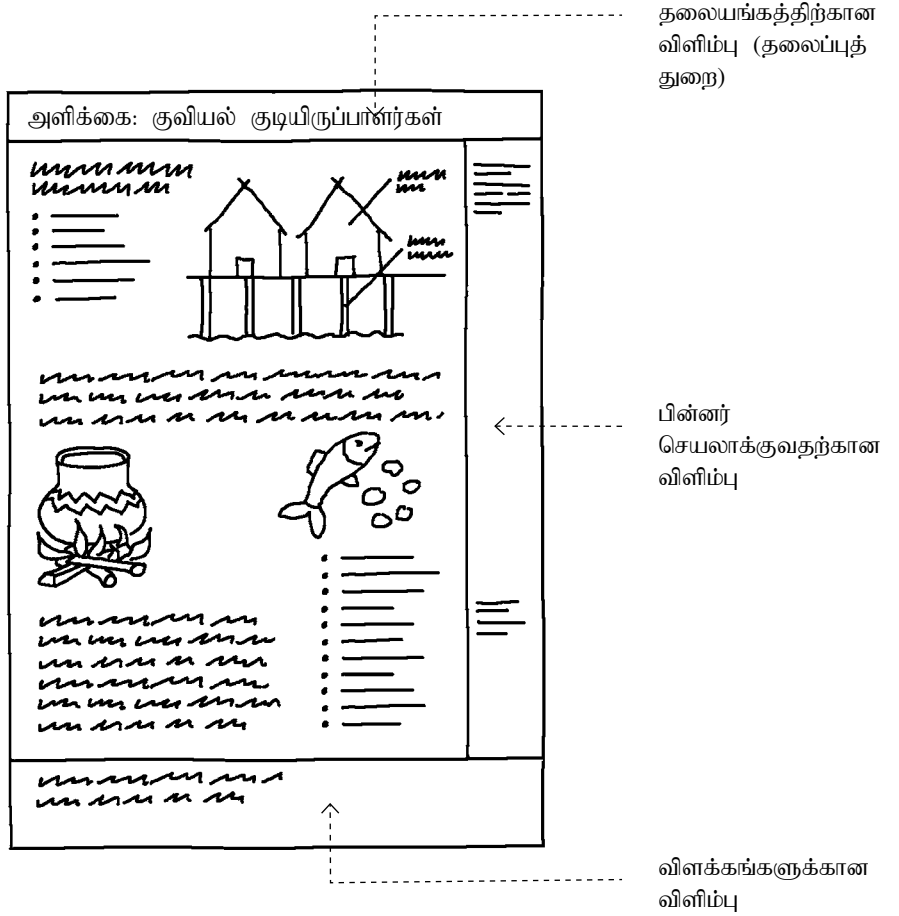

- பெரிய பரப்பில் நீங்கள் படித்த உரையின் (அல்லது உங்கள் தலைப்புக்கான உரைகள்) சுருக்கத்தைப் பதியவும். மிக இன்றியமையாத தகவல்களை மட்டும் எழுதவும். திறவுச் சொற்களை அல்லது சிறிய வாக்கியங்களை எழுதுக. சுருக்கக் குறியீடுகளைப் பயன்படுத்தவும். உங்கள் உரையைப் பகுதிகளாக வகுக்கவும்.
- படித்து உங்கள் சுருக்கத்தை கூடுதலாக்கவும். வலது கரை விளிம்பில் உங்கள் பந்தியின் ஒவ்வொரு பகுதியின் இன்றியமையாத திறப்புச் சொற்களை எழுதவும். தனிப்பட்ட குறிப்புகள் மற்றும் விளங்கவேண்டிய வினாக்களைக் கீழே எழுதுங்கள்.

மீண்டும் எல்லாவற்றையும் முழுமையாகப் படிக்கவும். நன்கு நினைவில்கொள்ளவும்.

4

எழுதுதலுக்கான உத்திகளும் மதிநுட்பங்களும் (M11-13)

கண்ணோட்டம்

இலக்கிய திறன்கள் - படிப்பு மற்றும் எழுத்து என்பவற்றின் இன்றியமையாமை பற்றி எவ்வித ஐயமும் இல்லை. தங்கள் தாய்மொழியிலேயே இத்தகைய திறன்கள் இருக்கவேண்டியது, ஒரு விரிவான இருமொழிக் கொள்கைக்கான ஓர் இன்றியமையாத முன்தேவை ஆகும். படிப்பு மற்றும் எழுத்துத்திறன்களை முன்னேற்றுவதற்கு கற்றல் உத்திகள் மற்றும் நுட்பங்கள் குறிப்பிடத்தக்க இன்றியமையாமையைப் பெறுகின்றன. அவை பெரும்பாலும் மொழிக்கட்டுப்பாடற்றவையாகவும் மொழிகளுக்கூடாக செயற்படுவதாலும் பா.மொ.க வில் அறிமுகப்படுத்தியும் பயற்சி செய்யப்பட்ட உத்திகள் வழக்கமான வகுப்பறைக் கல்விக்கும் மறுதலையாக வழக்கமான வகுப்பறைக் கல்வியில் பயிற்சி செய்யப்பட்ட உத்திகள் பா.மொ.க வுக்கும் பயன்படும். எழுத்துத் தலைப்புப் பற்றிய பல்வகைப் பண்புகள் கருத்துகள் பற்றிய கருத்தாடலுக்கு தொடரின் தொகுதி 1 ("முதல் மொழியில் எழுதுதலை ஊக்குவிக்க கற்பித்தல் மதியுரைகள்") இணைப் பார்க்கவும். எனவே பின்வருவனவற்றில், நாம் நம்முடைய நோக்கினை விளக்கப்படம், மனவரைபடம், தாள்கள் ஆகியவற்றுடன் மாணவர்களுக்கு கட்டுரைகளின் எண்ணக்கருத்து மற்றும் எழுத்துச் சிக்கல்களைக் கையாளுதல் தொடர்பாக துணைசெய்யும் தொகுதியிலிருந்து புதிதாக உருவாக்கப்பட்ட இரு பணித்தாள்கள் ஆகியவற்றுக்கான எண்ணக் கருத்துகளை அறியவும் நடைமுறைப்படுத்துவதற்குமான குறிப்புகளுக்கு மட்டுப்படுத்திக் கொள்கிறோம்.

நடைமுறைப்படுத்துதற்கான பரிந்துரைகள்

M11

M11 (கருத்துகளை அறிதல், விளக்கப்படம், மனவரைபடம், மற்றும் சிறு தாள்கள் துண்டுகளுடன் கட்டுரைகளைத் திட்டமிடல்):

மேற்குறிப்பிட்ட மூன்று நுட்பங்களும், அவற்றுள் பெரும்பாலான விளக்கப்படம் மற்றும் மனவரைபடம் என்பன பல்வகை உருப்படியான எடுத்துக்காட்டுகளுடன் கலந்துரையாடி பயன்படுத்தப்படவேண்டும். விளக்கப்பட முறைக்கு கற்பனை அல்லது மனந்தொடர்பான தலைப்புகள் மிகப் பொருத்தமானவை. மனவரைபடமுறை தொடக்கத்திலிருந்து உயர் அளவான கட்டமைப்புக்கு இட்டுச்செல்கிறது. இது சிறப்புத் தலைப்புகளாலும் எடுத்துரைப்புகளாலும் பயனுள்ளது என மெய்ப்பிக்கப்பட்டுள்ளது. முதலில் ஒரு தலைப்புக்காக விளக்கப்படத்தினையும் அதைத் தொடர்ந்து மேம்படுத்தி, மனவரைபட வடிவத்தினையும் உருவாக்க முடியும்.

முதலில், ஆசிரியர் வழிகாட்டலில் இரண்டு முறைகளையும் அணுகல், மாணவர்களும் இரண்டு அணிகளாக (A3 தாள் பயன்படுத்தி) செயற்படலாம். அனைத்துக் கற்றல் உத்திகள் போல வகுப்பில் இவை உரையாடல்களின் பொருளாக இருக்கவேண்டும், அத்துடன் குறிப்பாக அவற்றுடன் மாணவர்களின் பட்டறிவுகளையும், மற்றும் புதிய உத்திகள் பயன்படுத்தக்கூடிய சூழலையும் சேர்க்கவேண்டும்.

M12

மற்றும்

M13

M12 (படிப்படியாக ஒரு கட்டுரையைத் திட்டமிடலும், மீள்பார்வையும்) மற்றும் M13 (எழுத்தும்போது ஏற்படும் பிரச்சனைகளைக் கையாளுதல்) ஆகியன தொடர் "பாரம்பரிய மொழி கற்பித்தற் கருவிகள்" என்பதின் ("முதல் மொழியில் எழுதுதலை ஊக்குவித்தல்") கற்பித்தல் தொகுதி 1 இன் பணித்தாள்கள் 1 மற்றும் 2 இன் புதிய பதிப்புகளாகும். முதலில் M12 உம், பின்னர் M13 உம் கையாளப்படவேண்டும். அவற்றை (அல்லது தொகுதி 1 இலிருந்து பெரிய அசல் உருக்களை) பகிர்வதற்கு முன்னர், ஓர் எழுத்துருவினைத் திட்டமிடுதற்கான படிமுறைகள் மற்றும் எழுத்தும்போது ஏற்படும் பிரச்சனை பற்றிய ஒரு கலந்துரையாடலை நடத்துதல் பயனுள்ளதாயிருக்கும். M12 இன் திட்டமான நடைமுறைப்படுத்தலுக்கும் அதனுடன் தொடர்புடைய தனித்தனி படிமுறைகளின் விளக்கத்துக்குமான ஓர் எழுத்துத் தலைப்பு தேர்ந்தெடுக்கப்பட வேண்டும். இது கட்டாயம் 2-3 முறைகள் திரும்பச் செய்யப்படவேண்டும். முதலாவது எழுத்துக் கருத்திட்டங்கள் கையளிக்கின்றபோது அல்லது கையளித்த பின்னர் M13 (எழுத்தும்போது ஏற்படும் பிரச்சனைகள் பற்றியது) பகிரப்பட்டுக் கலந்துரையாடப்படலாம்.

11.1

விளக்கப்படமுறை (கொத்துமுறை)

இப்படித்தான் ஒரு விளக்கப்படமுறை அமைக்கப்படுகிறது:

விளக்கப்படமுறை என்பது (கருத்துக்களின் குவியல் ஆகும்) இது படைப்பாக்க வழியில் நீங்கள் கருத்துகளைத் திரட்டவும் திட்டமிடவும் துணைசெய்கிறது.

- ஒரு தாளை (ஏ 4 அல்லது பெரிய, கிடைநிலை வடிவம்) உங்கள் முன் வைக்கவும். நடுவில் பொருத்தமான கருப்பொருள் அல்லது திறப்புச் சொல்லைப் பெரிய எழுத்துகளில் எழுதவும் (எ.கா. "வீட்டு நினைவு", "பாகுபாடு", "தொன்மாக்கள்"). ஒவ்வொரு சொல்லையும் வட்டமிடுக.
- இப்போது உங்கள் மனத்தில் தோன்றும் எல்லாவற்றையும் திறவுச் சொற்களிலே அந்தச் சொல்லைச் சுற்றி எழுதவும் (உங்கள் எல்லா மனத்தொடர்புகள், கருத்துக்கள், எண்ணங்கள்). இச் சொற்களையும் வட்டமிட்டு, அவற்றை நடுவிலுள்ள திறவுச் சொல்லுடன் இணைக்கவும்.
- வட்டமிட்ட ஒவ்வொரு சொல்லையும் சுற்றி நீங்கள் புதிய சொற்களை எழுதலாம். அவற்றையும் சுற்றி வட்டமிடுக. இப்படியே இறுதியில் ஒரு முழு வலையமைப்பாக எண்ணங்கள் மற்றும் மனத்தொடர்புகள் மேற்கிளம்புகின்றன.

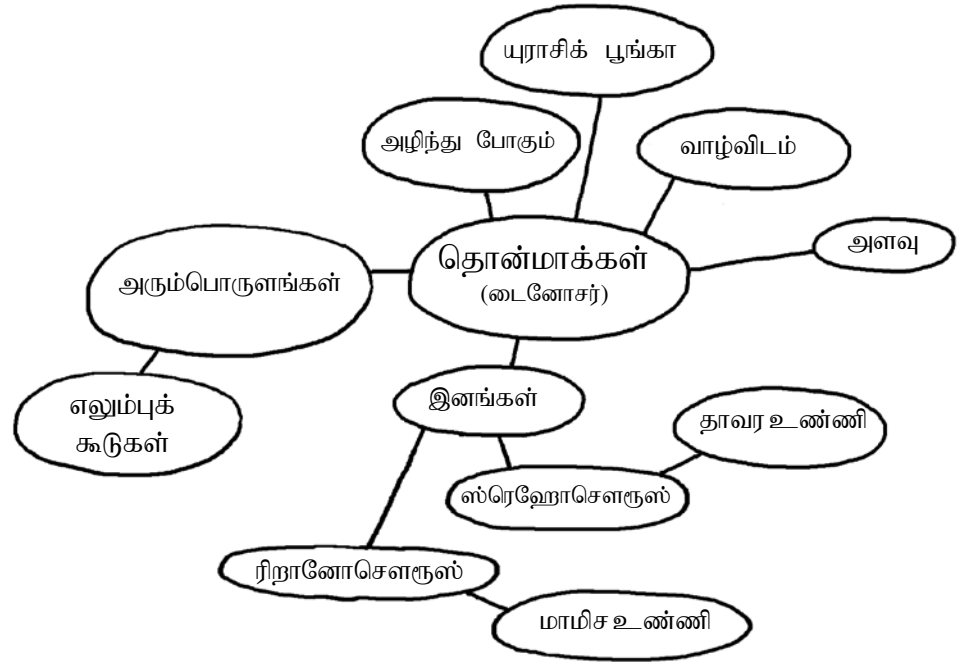

விளக்கப்படத்திலிருந்து வாக்கியவடிவில்:

- உங்கள் விளக்கப்படத்தினை நேரமெடுத்து உற்றுநோக்கவும்.
- அடுத்து, வட்டமிட்ட சொற்களுக்களில் எவை தொடர்புற்றனவாய் ஒரு வகையில் ஓர் எழுத்துருவக்கான (கட்டுரை, அறிக்கை, எடுத்துரைப்பு) அடித்தளத்துக்கு துணைசெய்கின்றன என்பதை எண்ணவும். வேறு வண்ணத்தினால் இத்தொடர்புகளை அல்லது செயற்பாடுகளை அடையாளம் காண்க. சிலவேளை வெவ்வேறு பகுதிகளுக்கு பல நிறங்கள் வேண்டப்படலாம். மேலும் நீங்கள் இன்னும் பலவட்டங்களை அல்லது தொடர்புகளைச் சேர்க்கவேண்டி ஏற்படலாம்.
- எப்படி உங்கள் எழுத்துருவைக் கட்டியமைக்கலாம் என்பது பற்றித் ஏறத்தாழ தெளிவான கருத்தினைப் பெறும் வரை இப்படியே தொடர்ந்து செயற்படுக.
- இப்பொழுது எழுதத் தொடங்கவும். வெற்றியடைய வாழ்த்துக்கள்!

மனவரைபட முறை

நீங்கள் இப்படி ஒரு மன வரைபடம் செய்யலாம்

மனவரைபடம் என்பது எண்ணத்தின் வரைபடத்தைக் குறிக்கிறது. குறிப்பாக நீங்கள் ஒரு அறிவியல் கட்டுரை அல்லது எடுத்துரைப்பு ஒன்றை உருவாக்க வேண்டுமெனில் இந்த உத்தி பயனுள்ளது. இதனால் கட்டமைப்பும் மேம்பாடும் தொடக்கத்திலிருந்தே இன்றியமையாததாகும்.

- ஒரு தாளை (ஏ 4 அல்லது பெரிய, கிடைநிலை வடிவம்) உங்கள் முன்வைக்கவும். நடுவில் பொருத்தமான கருப்பொருள் அல்லது திறப்புச் சொல்லை பெரிய எழுத்துகளில் எழுதவும் (எ.கா. "அணுசக்தி, ஆம் அல்லது இல்லை", "சேர்பியாவின் வரலாறு"). ஒவ்வொரு சொல்லுக்கும் வட்டமிடுக.
- உங்கள் கருப்பொருளின் பண்புகளுக்கான திறப்புச் சொல்லிலிருந்து சில கிளைகள் (தடித்த கோடுகள்) வரையவும். பெரிய கிளைகளுக்குப் பெயரிடுக. (எடுத்துக்காட்டாக அணுஆற்றல், பேரிடர் பயன்பாடு மற்றும் மூலங்களுடன் ஒப்பீடு)
- பெரிய கிளைகளில் இருந்து பக்கக் கிளைகளை உண்டாக்க முடியும்.
- பக்கக் கிளைகளிலிருந்து மேலும் புதிய கிளைகளை முன்னெடுத்துச் செல்ல முடியும்.



இப்படித் தொடர்ந்து செல்கிறது:

- இன்றியமையாதன எவையும் விடுபட்டனவா என எண்ணிப்பார்க்கவும். ஒரு நிலவரைபடம் போல உங்கள் தலைப்புப் பற்றிய கண்ணோட்டத்தை ஏற்படுத்தி இருக்குமென்றால், மனவரைபடம் முடிந்தது. (மற்றும் வெற்றியுமாகும்).
- எதிர்பார்க்கும் பயன்பாட்டைப் பொறுத்து, மேலும் மன வரைபடத்தை விரிவடையச் செய்வது பயனுள்ளது (எ.கா. நீங்கள் ஓர் எழுத்துருவை அல்லது எடுத்துரைப்பை ஆக்குதற்கு இதைப் பயன்படுத்தினால்):
 - பல்வேறு வண்ணங்கள் மற்றும் அம்புக்குறிகள் ஒன்றாகச் சேர்ந்தவற்றை முன்னிலைப்படுத்தப் பயன்படுத்தவும்.
 - சிறு கிளைகளுக்கு அவற்றை நீங்கள் பின்பு எவ்வாறு விவரிக்கப்போகிறீர்கள் என்பதற்கமைய இலக்கமிடவும்,
 - முடிந்தால் குறியீடுகளை பயன்படுத்துக. எ.கா. எடுத்துரைப்பில் விளக்கப்படங்களுடன் விளக்குபவற்றை முன்னிலைப்படுத்துதல் போல.
- உங்கள் வேலையின் அடுத்த படமுறைகளைத் தொடரவும்.

சிறிய தாள் முறை

சுமார் 20 சிறிய தாள் துண்டுகளை வெட்டி உங்கள் முன் வைக்கவும். நீங்கள் உங்கள் தலையங்கத்திற்கு ஏற்ற ஏதாவதொரு தலைப்பு கிடைக்கும் வரை உங்கள் கண்களை மூடிக்கொண்டு காத்திருக்கவும். அதை ஒரு சிறு தாளில் எழுதவும். ஒவ்வொரு எண்ணக்கருத்தையும் வெவ்வேறு தாள் துண்டில் எழுதவும். தலைப்புப் பற்றி சில கருத்துகள் கிடைக்கும் வரை, நீங்கள் சிறிது காத்திருக்கவோ அறையைச் சுற்றி நடக்கவோ வேண்டும். 10 முதல் 15 தாள் துண்டுகளைத் திரட்டியவுடன் அவற்றை ஓர் எழுத்துரு ஆக்குதற்குப் பயன்படுத்தக்க வகையில் ஒன்றாக இணைக்கவும். ஏறத்தாழ எழுத்துருவை அண்ணளவாக கற்பனையில் இருத்தும் வரை தாள்களை நகர்த்துவதுடன் வேறுபட்ட தாள்களையும் சேர்க்கவும்.

M12 படிப்படியாக ஒரு கட்டுரையினைத் திட்டமிடல், எழுதுதல், மீளாய்வு செய்தல்

படிமுறை 1

உங்கள் தலைப்புக்கு நல்ல கருத்துக்களைக் கண்டுபிடிங்கள்!



நடைபெறக்கூடியவை :

- ஒரு தாளை அல்லது ஒரு தாளின் பல்வேறு சிறு துண்டுகளை எடுக்கவும். உங்கள் தலைப்புப் பற்றி உங்களுக்குத் தோன்றுவனவற்றை எல்லாம் எழுதவும். உங்களுக்கு எளிதாக இருக்கும் என்றால், உங்கள் பள்ளி மொழியில் குறிப்புகளை எழுதலாம்.
- உங்களுக்கு நேரம் இருந்தால்: தலைப்புப் பற்றி வெவ்வேறு மக்களுடன் உரையாடவும். அவர்களது கருத்துக்களை எழுதுங்கள்.
- உங்களுக்கு ஏற்கனவே இந்த உத்திகள் தெரிந்தால், ஒரு மன வரைபடம் அல்லது ஒரு விளக்கப்படத்தினை உருவாக்கவும்.

படிமுறை 2

கருத்துகளை வரிசையாக ஒழுங்குபடுத்தவும், உங்கள் கட்டுரையின் கட்டமைப்பைத் திட்டமிடுங்கள்

அறிமுகம்
பெரும்பகுதி
நிறைவு

- உங்கள் குறிப்புகள் அல்லது தாள் துண்டுகளைப் பாருங்கள். உங்களால் பயன்படுத்த முடியாதனவற்றை வெட்டி விடவும்.
- ஒரு தாள் எடுத்து, பின்வரும் மூன்று துறைகளாகப் பிரிக்கவும்
 - அறிமுகம்/கண்ணோட்டம்
 - பெரிய பகுதி (பெரிய துறை!)
 - நிறைவு/சுருக்கம் ஒவ்வொரு பெட்டியிலும் அங்கு பொருத்தமான கருத்துக்களை எழுதவும். அதில் இதுவரை என்ன இல்லை என்பதை எண்ணிப் பார்த்து, அதனை கட்டுரையில் சேர்க்கவும்.
- நீங்கள் உங்கள் கட்டுரையை அல்லது கதையை ஓரளவு கற்பனை செய்து, முடிக்கும் வரை இந்த நடவடிக்கையில் தொடர்ந்து ஈடுபடவும்.
- மேலும் உங்கள் கட்டுரையை எவ்வாறு வடிவமைப்பது என்பது பற்றி எண்ணவும் (ஒரு தாளில், கணினியில் வரைபடங்களாக ...).

படிமுறை 3

உங்கள் கட்டுரையின் வரைவினை எழுதுங்கள்

- எழுத்துரையை எழுதவும்
- மாதிரியைப் படிக்கவும். கட்டமைப்புச் சரியாக இருக்கிறதா? இவ்வேளையில் சில சொற்களை, வடிவங்களை அல்லது வாக்கியங்களை மேம்படுத்த நீங்கள் விரும்புகிறீர்களா?

படிமுறை 4

ஒரு கவர்ச்சியான தலைப்பையும் தொடக்கத்தையும் கண்டுகொள்ளுங்கள்

- ஒரு நல்ல தலையங்கத்துடன் உங்களால் வாசகர்களை அல்லது கேட்பவர்களை மிகவும் கவர முடியும். எடுத்துக்காட்டாக "நான் மூழ்கிக்கொண்டிருக்கிறேன் உதவுங்கள்!" என்பது "என் விடுமுறை சாதனை" என்பதை விட மிகுந்த உணர்ச்சியுடையதாக ஒலிக்கின்றது.

- அதே போல் கட்டுரையின் முதல் வாக்கியம் அல்லது பந்தி என்பதற்கும் இது பொருந்தும். இங்கே நீங்கள் ஆர்வத்தையும் உற்சாகத்தையும் உருவாக்க முடியும். ஒரு கதைக்கு வியப்புள்ள உணர்வுட்டும் அறிமுகம் இன்றியமையாததாகும். ஆனால் உண்மை கட்டுரைக்கு தெளிவான தகவல் வேண்டப்படுகிறது.
- நீண்ட கட்டுரைகளில் அல்லது எடுத்துரைப்புகளில் நல்ல தகவல் இடைத் தலைப்புகள் அமைத்தல் இன்றியமையாததாகும். படிப்பவர்களுக்கு ஒரு கண்ணோட்டம் வழங்க அவை துணைசெய்கின்றன.

படிமுறை 5

வரைவினை மீள்பார்வை செய்யவும்

- இரண்டு அல்லது மூன்று மாணவத் தோழர்கள் தம்முள் துணைக்கும் அறிவுரைக்குமாக கலந்துரையாடலினை ஒழுங்கு செய்யலாம். இந்த வடிவத்தில், நீங்கள் ஒருவருக்கொருவர் அறிவுரை வழங்க முடியும். அத்துடன் நீங்கள் தனித்தும் உங்கள் கட்டுரையைத் திருத்த முடியும். திருத்தும்போது பின்வரும் கேள்விகள் பயனுள்ளனவாகும்.
 - எனது கட்டுரை முழுமையாக விளங்கிக் கொள்ளக் கூடியதா? மற்றும் கவர்ச்சியுள்ளதா? கருத்துகளைத் தெளிவாக அமைக்க எனக்கு என்ன வேண்டும்? எது நல்லது அல்லது நல்லதல்ல? நான் தலைப்பைப் பின்பற்றியுள்ளேனா?
 - எனது கட்டுரை தெளிவான கட்டமைப்பை உடையதா? (அறிமுகம்/கண்ணோட்டம், பெரும் பகுதி, முடிவு/சுருக்கம்) தொடர்ச்சி தெளிவாயுள்ளதா? நான் கருப்பொருளை விட்டு விலகுவதைத் தவிர்த்துள்ளேனா?
 - ஆர்வத்தையும் உண்மையையும் உருவாக்க அல்லது அது பொருளடக்கத்துடன் தொடர்புடைய தெளிவான தகவலை வழங்குதற்கு, என் கட்டுரையின் தலைப்பை மாற்றியமைக்கலாமா?
 - தொடர்ந்து படிக்க வேண்டும் என்ற விருப்பத்தைத் தூண்ட, ஒரு கவர்ச்சியான அல்லது தகவல்தரு வாக்கியத்துடன் கட்டுரை தொடங்குகின்றதா? அதனை எப்படி நான் முன்னேற்றமுடியும்?
 - ஒவ்வொரு வாக்கியமும் விளங்கிக் கொள்ளக் கூடியதா? வடிவங்கள், தொடர்கள் தொடர்பாக அவை சரியா? தெளிவில்லாதவற்றைக் கோடிடவும். ஆசிரியர் அல்லது கட்டுரை வல்லுநர் ஒருவரிடம் கேட்டுத் தெளியவும்.
 - நான் தெளிவான மற்றும் சரியான சொற்களைத் தெரிவு செய்தேனா? நான் ஒன்றைத் திரும்பத் திரும்ப எழுதவில்லையே? எழுத்துக்கூட்டல் சரியா (அகரமுதலியை அணுகவும்)?



படிமுறை 6

இறுதி கட்டுரைப் பதிப்பை உருவாக்கவும்

- உங்கள் கட்டுரை தொடர்பாக படிப்பவர்களைக் கவர்வதாகவும் கேட்பவர்களுக்கு உணர்வுட்டுவதாகவும் அமைவதை உறுதிப்படுத்தவும்.
- புதிய வடிவங்களுடனும் செய்முறைத்தேர்வு செய்க (படங்களுடன் வடிவமைப்பு அல்லது பல்கருவிக் கலைப்பொருள், கணினியுடன், ஒலி உரையுருவாக (ஒலிக்கோப்பு) முதலியன)

M13 எழுதும்போது ஏற்படும் பிரச்சனைகளைக் கையாளுதல்

எழுதும்போது ஏற்படும் பிரச்சனைகளும் அதற்கான தீர்வுகளும்.

- ▶ உங்களுக்கு முற்றாக எதை எழுதுவது என்ற கருத்து தோன்றாதபோது, அல்லது நீங்கள் ஒரு உரையை ஆக்குவதிலோ கட்டமைப்பதிலோ சிக்கல் இருந்தால், அப்போது பக்கம் M12 "படிப்படியாக ஒரு கட்டுரையை திட்டமிடல், எழுதுதல், மீட்டல்" ஐப் பார்க்கவும்!

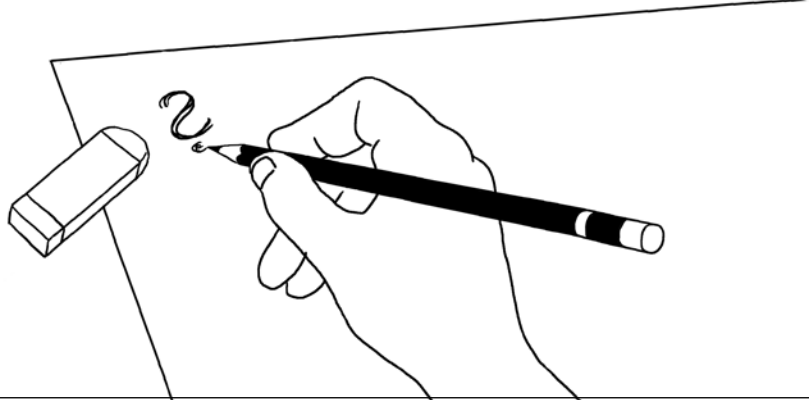

பிரச்சனை 1

நான் என் தாய் மொழியில் எழுத இடர்படுகிறேன்

- ▶ கருத்துக்கள் திரட்டும்போது அல்லது வரைவினை எழுதும்போது அது உங்களுக்கு எளிதாக இருக்குமென்றால், நீங்கள் பள்ளி மொழிச் (எ.கா.ஜெர்மன்) சொற்களைப் பயன்படுத்த முடியும்.
- ▶ உங்களுக்குத் தாய்மொழியின் அல்லது சரியான வடிவங்களின் பேச்சு அல்லது எழுத்துவடிவம் ஆகியவற்றில் இடர்கள் இருப்பின், வரைவினை எப்படியாவது எழுதவும். பின்னர் உங்கள் வரைவினை ஆசிரியருடன் அல்லது எழுத்துமொழியில் நல்ல தேர்ச்சியுடையவருடன் கலந்துரையாடவும். எவை மாற்றப்படவேண்டும்? ஏன்? என அவர்களை உங்களுக்கு விளக்கமளிக்க வைக்கவும்.
- ▶ ஒருவேளை ஒரு சிறிய ஆனால் சரியான கதை ஒன்றை எழுதும்படி ஆசிரியர் ஒப்புதலளிக்கலாம். அல்லது முதல் ஐந்து வாக்கியங்களையும் முடிந்தவரை சரியாகத் திருத்தலாம்.
- ▶ எழுத்துக்கூட்டலை உறுதிசெய்ய உங்கள் மொழியில் உள்ள அகரமுதலியை அணுகவேண்டும்.

பிரச்சனை 2

என்னால் உணர்வூட்டும் தொடக்கத்தை அல்லது கவர்ச்சிகரமான அறிமுகத்தினைக் கண்டுபிடிக்க முடியவில்லை

- ▶ முதலாவது வாக்கியத்தினைக்கூட எழுதுவதற்கு முன் உங்கள் கதைக்கு ஒரு கவர்ச்சியான தலைப்பைப் பெறுவது இன்றியமையாதது. நீங்கள் எடுத்துரைப்புகளை மற்றும் நீண்ட உரைகளை துணைத் தலைப்புகளுடன் கட்டமைக்கவேண்டும்.
- ▶ ஓர் உண்மைக் கதை அல்லது எடுத்துரைப்பில், உள்ளடக்கம் பற்றிய ஒரு சுருக்கக் கண்ணோட்டம் வழக்கமாகக் கொடுக்கப்படும். இது படிப்பவர்கள் அல்லது கேட்பவர்கள் தம்மை ஈடுபடுத்திக் கொள்ளத் துணைசெய்கிறது.
- ▶ ஒரு கதை அல்லது ஒரு பட்டறிவு பின்வரும் கண்ணோட்டத்துடன் தொடங்கலாம்: "நான் உங்களுக்கு சொல்ல விரும்புவது நான் ஒரு முறை...", "எனது கதை எதைப் பற்றியதென்றால் ..."
- ▶ எனினும் ஒரு கதையை "இடையிலும்" தொடங்க முடியும், அது சிலநேரம் மிகவும் வியப்பாக இருக்கும்: "நான் தரையில் இறந்தது போல் கிடந்தேன் என்ன நடந்திருக்கலாம்? ... மெதுவாக எனக்கு நினைவு வந்தது"
- ▶ மேலும் படிப்பவரை அல்லது கேட்பவரை நோக்கி ஒரு கேள்வி கேட்பதும் கூட ஒரு நல்ல தொடக்கமாக இருக்க முடியும்: "எனது கடந்த கோடை அனுபவம் என்னவென்று அறிய உங்களுக்கு விருப்பமா? ... இதைக் கேளுங்கள்! அது ஒரு... ."

**நான் எப்படித்
தொடர்ந்து எழுதுவது
என எனக்குத்
தெரியவில்லை**

- ▶ நீங்கள் இதுவரை எழுதியதை யாரிடமாவது வாசித்துக் காட்டவும் அல்லது யாருக்காவது சொல்லவும். பின்னர் உங்கள் கதையை எப்படித் தொடர முடியும் என்பதை அவருடன் கலந்துரையாடவும்.
- ▶ ஓர் உண்மைக் கதையில் அல்லது எடுத்துரைப்பில்: உங்கள் கருப்பொருளின் ஒரு புதிய பண்பு பற்றி அல்லது இது வரை நீங்கள் எண்ணிப்பார்க்காத புதிய துணைத்தலைப்புப் பற்றி கருத்தில் கொள்ளவும்.
- ▶ ஒரு கதையில்: படிப்பவர்கள் எதை விரிவாகத் தெரிந்து கொள்ள விரும்புகிறார்கள் என்பது பற்றி கருத்திற் கொள்ளவும். அத்துடன் அதுபற்றி ஏதாவது எழுதவும். ("அறிவன் படுக்கையில் கிடந்து உறங்கிப்போனான்" → "நீங்கள் அறிவனின் படுக்கை மற்றும் அறை எப்படி இருக்குமென்று அறிந்துகொள்ள விரும்புவீர்களா? நான் அதை உங்களிடம் மகிழ்வுடன் சொல்ல விரும்புகிறேன்: ...")
- ▶ உங்களது கதையின் இறுதி வாக்கியத்தைப் படிக்கவும். இக் கடைசி வாக்கியத்தில் உள்ள ஒரு சொல்லைச் சேர்த்து இன்னொரு வாக்கியம் எழுதவும். ("அறிவன் படுக்கையில் கிடந்து உறங்கிப்போனான்.", "அவன் திடீரென்று திடுக்கிடும் வரை, ஆழ்ந்த தூக்கத்தில் இருந்தான், ஏனெனில் அவன் அதை நினைந்துகொண்டான்").

**எனது கட்டுரைக்கு
என்னால் நல்ல
முடிவைக்கண்டு பிடிக்க
முடியவில்லை.**



- ▶ ஓர் உண்மை நிகழ்வின் இறுதியில் ஒரு குறுகிய சுருக்கத்தை எழுதுவது எப்பொழுதும் நல்லது ("எனது தலைப்புக்கான இன்றியமையாத குறிப்புகளாவன...")
- ▶ கட்டுரை முடிவில் ஒரு தனிப்பட்ட கருத்தை வெளிப்படுத்துவதும் நல்லது: "குறிப்பாக இந்தத் தலைப்புத் தொடர்பாக நான் எதனை விரும்புகிறேனென்றால்..." "எனது கருத்தின்படி ..."
- ▶ நினைவில் படிப்பவர்களை நேரடியாகத் தொடர்பு கொள்ள முடியும்: "நான் சொல்ல வேண்டியது, என்னவென்று தெளிவாக இருந்தது என்று நம்புகிறேன்", "இந்நிலையில் நீங்கள் எப்படி நடந்திருப்பீர்கள்?"

**எனது கதை மிகவும்
சிறியதாக உள்ளது!
அதற்கு உதவுங்கள்
(பிரச்சனை 3 ஐ மேலே காண்க!)**

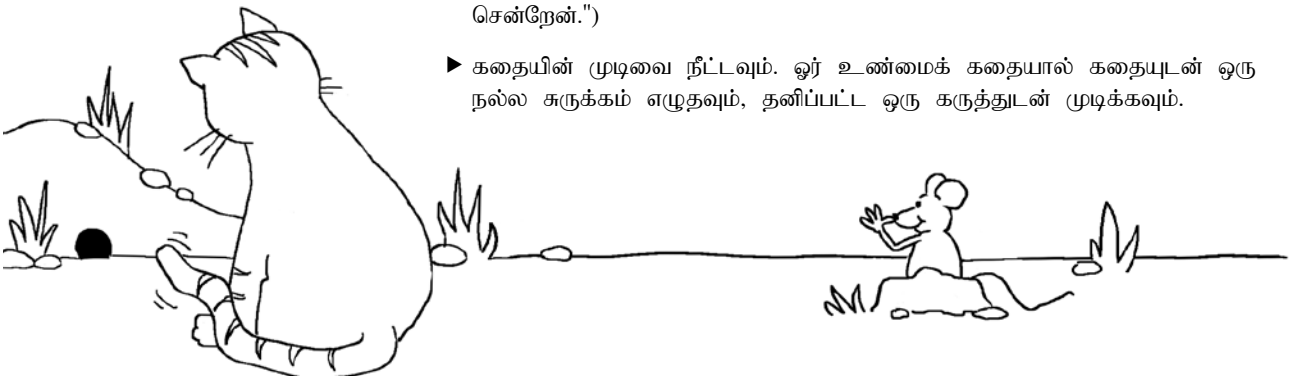

- ▶ கதைகளில்: ஒரு சிறிய கதை ஆளைக் கண்டு பிடிக்கவும் (எ.கா. ஒரு சுட்டி எலி) மீண்டும் மீண்டும் வந்துகொண்டிருப்பது போல்.
- ▶ உங்கள் எழுத்துருவில் ஒரு வாக்கியத்தைக் கூடச் சேர்க்கவும் அல்லது இருக்கின்ற வாக்கியங்களை நீட்டவும். (எடுத்துக்காட்டாக: "அந்த நேரத்தில் நான் மிகவும் சிறியவனாகவே இருந்தேன்" "அந்த நேரத்தில், சுமார் ஐந்து வருடங்களுக்கு முன்னர், நான் அப்பொழுது மிகவும் சிறியவனாக இருந்தேன். நான் ஆறு வயதாக இருந்தபோது முதலில் பாலர் வகுப்புக்குச் சென்றேன்.")
- ▶ கதையின் முடிவை நீட்டவும். ஓர் உண்மைக் கதையால் கதையுடன் ஒரு நல்ல சுருக்கம் எழுதவும், தனிப்பட்ட ஒரு கருத்துடன் முடிக்கவும்.

5

எடுத்துரைப்புகளுக்கும் தேர்வுகளுக்கும் ஆயத்தம் செய்வதற்கான உத்திகளும் மதிநுட்பங்களும் (M14-15)

கண்ணோட்டம்

எடுத்துரைப்புகள் வழங்குவதும் பல நீண்ட தேர்வுகளுக்கு ஒருவர் தன்னை ஏற்பாடு செய்வதும் 4ஆம் அல்லது 5ஆம் தரத்தில் வழக்கமான தேவைகளின் பகுதிகளாகும். இவற்றைச் சரியாக நெறிப்படுத்தும் வரை இவை இரண்டும் பல மாணவர்களுக்கு பெரிய மன அழுத்தத்தைக் கொடுக்கக்கூடியன. புலம்பெயர் நாட்டுப் பள்ளி மொழியினைக் கையகப்படுத்த இன்னும் பல இடைவெளிகள் கொண்ட மாணவர்களுக்கு இது இரட்டை அடியாக அமையலாம். M14 மற்றும் M15 இலுள்ள கருவிகள் இரு நிலைப்பாடுகளுக்கும் "எடுத்துரைப்பு ஒன்றுக்கு ஏற்பாடு செய்தல்" "தேர்வு ஒன்றை ஏற்பாடு செய்தல்" போன்றவற்றிற்கு உருப்படியான மற்றும் விவரமான குறிப்புகளை வழங்குகின்றன. இரண்டு மதியுரைகளும் பா.மொ.க வில் எளிதாகத் தழுவப்பட்டு பயன்படுத்தப் படுகின்றன. இங்கும் அது தராதர பாடவிதானத்தின் ஒரு பகுதியாக, மூத்த மாணவர்கள் எடுத்துரைப்புகளை வழங்குவர். அதில் பெரிய கருப்பொருள் அல்லது கருத்திட்டத்தின் முடிவில், தேர்வுகள் இருப்பின், அவற்றுக்கு ஏற்றவாறு மாணவர்கள் தம்மை கண்காணிப்புடன் ஏற்பாடு செய்துகொள்ள வேண்டும்.

செயற்படுத்துவதற்கான பரிந்துரைகள்

M14

M14 (ஒர் எடுத்துரைப்பினை ஏற்பாடு செய்தலும் வழங்கலும்) பா.மொ.க மாணவர்கள் தாமாக எடுத்துரைப்புகளை வழங்க அளவை முறையாக ஒரேயளவாகப் பிரித்துக்கொடுத்து நெறிப்படுத்த வேண்டும், (ஒன்று தாய்நாடு தொடர்பான தலைப்பு அல்லது புதிய நாட்டில் வளர்தல் பற்றியது) ஒரு பக்கம் அவர்களின் எடுத்துரைப்புகளுக்கான ஏற்பாடுகள் நடைபெறும்போது இரண்டு முதல் நான்கு வாரங்கள், M14 இல் உள்ள தனிப்பட்ட குறிப்புகள் குறித்து மாணவர்களுடன் கலந்துரையாடி விளக்கப்பட வேண்டும். பா.மொ.க விலும் வழமையான பெருங்கல்வி வகுப்புகளிலும் எடுத்துரைப்புகளுக்குத் துணை செய்வதாக மாணவர்கள் உத்திகளையும் வழிவகை அறிவையும் பெறுவது கட்டாய நோக்காக அமையவேண்டும். இந்த முறையில், எடுத்துரைப்புகளுக்கு முன்னும், நடைபெறும்போதும், விரிவான "நெறிமுறைப்பட்ட" கலந்துரையாடல் கட்டாயமாகப் பயனுடையதாயிருக்கும். இயல்பாக இக் கலந்துரையாடல்கள் மாணவர்கள் ஏற்கெனவே வழமையான பெருங்கல்வி வகுப்பறையில் பெற்ற பட்டறிவுகளையும் மதிநுட்பங்களையும் உள்ளடக்கியனவாக இருக்கவேண்டும்.

M15

M15 (தேர்வுக்கு உங்களை ஏற்பாடுசெய்தல், குறிப்புகள் மற்றும் உத்திகள்) ஒரு பெரிய தேர்வுச் சூழலில் எடுத்துக்காட்டுகளுடன் நன்றாக அறிமுகப்படுத்தப்பட்டு விளக்கப்படும். முன்னர் செய்து முடித்த உண்மைப் பொருள்கள் (எ.கா. தாய்நாட்டு வரலாற்றிலிருந்து, தாய்நாட்டு மற்றும் புலம்பெயர் நாட்டு குடும்பக் கட்டமைப்புகள் அல்லது அரசியல் ஒப்பீடு) பற்றிய தேர்வாக இது அமையலாம். இது நல்ல தரங்களைப் பெறுதற்கான அழுத்தம் அல்லது நெருக்கம் என்பதல்ல, ஆனால் இன்றியமையாத தேர்வுகளுக்கு எவ்வாறு தங்களை ஏற்பாடு செய்தல் வேண்டும் என்பதை பா.மொ.க வில் கற்றல் வேண்டும் என்பதை மாணவர்களுக்குத் தெளிவுபடுத்த வேண்டும். இது பெருங்கல்வி வகுப்புகளிலும் துணைசெய்யுமொன்றாகும். இச்சிறு நூலிற் குறிப்பிட்டுள்ள M1-4 இல் விவரித்துள்ள இன்றியமையாத கற்றல் உத்திகள் போன்ற பொருத்தமான பொருள்களை கலந்துரையாடல்களில் கட்டாயம் சேர்க்க வேண்டும்.

14.1

தலைப்புத் தெரிவு

நீங்களே உங்கள் தலைப்பைத் தேர்ந்தெடுக்க வேண்டும் என்றால், விழிப்பாகக் கருத்தில் கொள்ள வேண்டியவை...

... எப்பொருளின் நோக்கு அல்லது பண்பு உங்களுக்கு ஆர்வமுடிகின்றது?

... ஏற்கெனவே உங்களுக்கு முன்னறிவு இருப்பின்?

... உங்கள் தலைப்புக்கு துணைசெய்யக்கூடிய ஆட்கள், நூல்கள், அல்லது வேறு தகவல் பிறப்பிடங்கள் உங்களுக்குத் தெரியுமானால்?

இவை யாவற்றையும் எண்ணி குறிப்புகள் எடுங்கள். நீங்கள் உறுதியாக முடிவுசெய்த பின்னரே ஒரு தலைப்பையே தெரிவு செய்ய வேண்டும்!

14.2

வேலையைத் திட்டமிடல்: ஒரு செயல் திட்டத்தை உருவாக்குதல்

அ) கருத்தின் துணைத் தலைப்பினை முடிவுசெய்ய வேண்டும்	1	~~~~~
	2	~~~~~
ஆ) தகவல் தேடல்	1	~~~~~
	2	
	3	
	4	
	5	
இ) முதல் வரைவினை எழுதுதல்	1	
	2	
	3	
	4	
ஈ) மீள்பார்வை செய்தல்	1	
	2	
	3	
உ) வாய்வுறி எடுத்துரைப்பினைப் பயிற்சிசெய்தல்	1	
	2	

ஒரு பெரிய வேலை நன்கு திட்டமிட்டு வழிமுறைகள் பகுதிகளாகப் பிரிக்கப்பட வேண்டும். இன்றியமையாதது என்னவெனில் நேரத்தோடு தொடங்குதல், அதனால் உங்களுக்குப் போதுமான நேரம் எடுத்துக்கொள்ள வேண்டும். பின்வரும் பணி நிலைகளில் இரண்டு மூன்று கிழமைகளுக்கான ஒரு வேலைத் திட்டத்தை அமைக்கவும்

அ) கருத்தின் துணைத் தலைப்பினை முடிவுசெய்தல் வேண்டும் (1-2 நாட்கள்)

ஆ) தகவல் தேடல் (3-5 நாட்கள்)

இ) முதல் வரைவினை எழுதுதல் (2-4 நாட்கள்)

ஈ) மீள்பார்வை செய்தல் (2-3 நாட்கள்)

உ) வாய்வுறி எடுத்துரைப்பினைப் பயிற்சிசெய்தல் (2 நாட்கள்)

இந்த வேலைத் திட்டத்தின் சுருக்க வடிவத்தினை ஒரு பெரிய தாளில் வரைந்து காண்பிக்கவும். ஒவ்வொரு நாளும் நீங்கள் உண்மையில் என்ன செய்தீர்கள் என்பதை இந்த இடத்தில் பதிவு செய்யவும்.

14.3

தலைப்புகள் / பகுதிக் கருப்பொருள்கள் மற்றும் கட்டமைப்பு மேம்பாடு என்பவற்றைத் தீர்மானித்தல்

எப்பகுதிக் கருப்பொருள்களை நீங்கள் கலந்துரையாடவேண்டும், மற்றும் நீங்கள் எப்படி உங்கள் எடுத்துரைப்பைக் கட்டமைக்க வேண்டும் என்பது பற்றி மனங்கொண்டு எழுதுக. கட்டமைப்புப் பற்றிச் சில குறிப்புகள் இங்கே தரப்படுகின்றன:

- எடுத்துரைப்பின் தொடக்கத்தில் நீங்கள் அதுபற்றிய ஒரு சிறிய அறிமுகம் மற்றும் கண்ணோட்டத்தைக் கொடுக்க வேண்டும்.
- உங்கள் எடுத்துரைப்பின் பெரும்பகுதி அல்லது நடுப்பகுதியில் நீங்கள் பல்வேறு துணைத் தலைப்புகளின் பல்வேறு பிரிவுகளை எதிர்கொள்ள வேண்டும். எத்துணைக் கருப்பொருளை தேர்ந்தெடுக்கிறீர்கள் எந்த வரிசையில் அவற்றை அணுகப் போகிறீர்கள் என்பதை மிகவும் சரியாகக் கருத்தில் கொள்ளவும்.
- முடிவில் ஒரு குறுகிய சுருக்கம் அல்லது தலைப்புப் பற்றி தனிப்பட்ட எண்ணங்களையும் கருத்துகளையும் வெளியிடவும். கருத்தை ஒரு பெரிய தாளில் எழுதவும். தனிப் பகுதிகளைப் படித்து அவை பற்றிக் குறிப்புகளை எழுதவும்.

14.4

தகவல் திரட்டுதல்:
தலைப்புத் தொடர்பாக
அறிய வேண்டிய
அனைத்தையும் தொகுத்தல்

சில நாட்களில் உங்கள் கருப்பொருள் மற்றும் பல்வேறு துணைக்கருப் பொருள்கள் பற்றி அனைத்துத் தகவல்களையும் தொகுக்கவும். உங்கள் எடுத்துரைப்பில் படங்கள், ஒரு நேர்காணலில் சில பகுதிகள் அல்லது வேறு கவர்ச்சியான கூறுகளை உள்ளடக்கலாம். உங்கள் தகவல்கள் பற்றி பல்வேறு வண்ணங்களைப் பயன்படுத்தி குறிப்புகள் எடுக்கவும்.

14.5

வரைவு எழுதுதல்

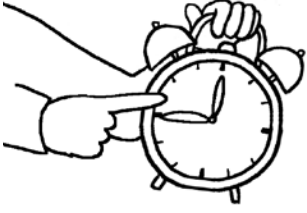

உங்களது எடுத்துரைப்பின் முதல் மாதிரியை எழுதிப்பார்க்கவும். உங்களுக்கு கொடுக்கப்பட்ட நேரத்தை நினைவில் கொள்க! நீங்கள் (படங்கள், பொருட்கள், கணினியிலிருந்து ஏதாவது ஒன்று) காட்ட விரும்பினால், அவற்றைப் பதிவு செய்யவும், அவை பார்வையாளர்களைக் கவரலாம். உங்கள் உரையை முடிவில் உரத்துப் படிக்கவும், கடினாரத்தில் நேரத்தை நினைவில் கொள்க. உங்களுக்குக் கொடுக்கப்பட்ட அந்த நேரச் சட்டகத்துள் இருக்கின்றீர்களா?

14.6

மாதிரி வரைவைத்
திருத்துதல்

பின்வரும் குறிப்புகளில் சிறப்புக்
கண்காணிப்பு வேண்டும்

உங்கள் எடுத்துரைப்பை யாருக்காவது படித்துக்காட்டவும். அவர் என்னென்ன நல்லது என்றும் எது விளங்கிக்கொள்ள முடியாதிருந்தது மற்றும் எது சலிப்பைத் தந்தது என உங்களுக்குச் சொல்லவேண்டும்.

உங்கள் எடுத்துரைப்பை இப்போது பகுதி பகுதியாகப் பார்க்கவும். ஒரு தெளிவான படிக்கக்கூடிய நிறைவு மாதிரியை எழுதவும்.

- உணர்வூட்டும் அறிமுகம்/தொடக்கம் இருப்பதை நீங்கள் உறுதிப்படுத்தவும். எடுத்துக்காட்டு: ஒரு கவர்ச்சியான கேள்வி, ஒரு தனிப்பட்ட துணுக்குக்கதை, ஒரு வியப்பான படம்.
- ஒரு தெளிவான அமைப்பைக் கண்காணித்துக்கொள்ளவும். உங்கள் எடுத்துரைப்பின் அமைப்புப் பற்றிக் கேட்போருக்குத் தெளிவாகத் தெரிவிக்க வேண்டும். ஒரு புதிய இயலை அல்லது ஒரு பகுதிக் கருப்பொருளைத் தொடங்கும் போது அதை அறிவிக்க வேண்டும்.
- ஓர் எளிய, தெளிவான மொழிக்கு முயற்சி செய்யவும். உங்கள் எடுத்துரைப்பில் உள்ள கலைச்சொற்கள் அல்லது கடினமான தொடர்கள் உள்ளனவென்றால், அவற்றைச் சுருக்கமாக்க வேண்டும்!
- உங்களுடைய எடுத்துரைப்பை ஊக்கம் மிகுந்ததாகவும் வரைபடத் தன்மையாகவும் வழங்குதற்கு படங்கள், வெளிப்படைத்தாள்கள், கணினி, ஒலி ஆவணங்கள் ஆகியனவற்றை உள்ளடக்கவும். யூரியூப் காணொளிகள் அல்லது பிற ஊடகங்களைப் பயன்படுத்தவும்.
- எடுத்துரைப்பு முடிவும் உணர்வூட்டுவதாக அமையவேண்டுமென்பதை உறுதிசெய்யுங்கள்.
- எடுத்துக்காட்டுகள்: உங்கள் எடுத்துரைப்பினை முடிக்கும்போது கேட்போரிடம் ஒரு வினாவினைத் தொடுத்து முடிக்கவும் அல்லது இன்றியமையாத பண்புகளைத் தொகுத்துக் கூறவும்.
- தலைப்பைப் பொறுத்து உங்கள் தகவல்களுக்கான சான்றுகளையும் கூறவேண்டும்.

மேலும் கருத்தில் கொள்க

... ஓர் இறுதிக் கலந்துரையாடலுக்கு சில கேள்விகளை நீங்கள் ஏற்பாடு செய்ய விரும்பினால்

... எடுத்துரைப்புப் பற்றிய வினாக்களுடன் பணித்தாள் ஒன்றினை அல்லது வினாவிடையை ஏற்பாடு செய்ய விரும்பினால்

... உங்கள் வகுப்புத் தோழர் நலனுக்காக மிக இன்றியமையாத தகவல்களைக் கொண்ட ஒரு தொகுப்பினை எழுத விரும்பினால்

வாயுடான எடுத்துரைப்புப் பயிற்சி செய்தல்

இப்போது நீங்கள் உங்களது உரையை (அனைத்து புகைப்படங்கள், ஊடகங்கள், முதலியன கொண்டு) விளக்கக்காட்சிகளுடன் வகுப்பில் நடத்த விரும்பியது போல சில தடவைகள் செய்யவும். எவ்வளவு கட்டற்ற முறையில் பேசுகிறீர்களோ அது சிறப்பாக அமையும்.

குறிப்பாக யாராவது பயிற்சியின் போது கேட்டுக்கொண்டிருந்தால் அது மிகவும் நல்லது. அவர், எடுத்துக்காட்டாக, நீங்கள் வேகமாகப் பேசும்போது, மெதுவாகப் பேசும்போது அல்லது வேறு ஏதும் கவனக்கலைப்புச் செய்யின், அவர் குறைநிறைகளை உங்களுக்குச் சொல்ல முடியும்.

பின்வருமாறு பயிற்சி செய்யவும்:

1. தொடக்கத்தில் தாளில் இருந்து பார்த்து வாசிக்கவும். ஆனால் இப்போது, இடையிடையே தாளையும் சில நேரங்களில் கேட்பவரின் முகங்களையும் பார்க்க முயற்சிக்கவும்.
2. உரையின் மிக இன்றியமையாத இடங்களை அடையாளப்படுத்தவும். குறிப்பிட்ட அவ்விடங்களில் மட்டும் தாளைப் பார்க்கச் சில நேரங்களில் முயற்சி செய்யவும். இல்லாவிடின் பார்வையாளர்களைப் பார்த்து மிகவும் அமைதியாக அசையவும்.
3. இப்போது எழுத்துரு இல்லாமலே முழு எடுத்துரைப்பினையும் சுயமான முறையில் வழங்கவும். எதையாவது மறக்காமலிருக்க ஒவ்வொரு துணைத்தலைப்புக்கும் திறவுச் சொற்கள் உள்ள சிறிய அட்டைகள் அல்லது தாள் துண்டுகளை ஆக்கிக்கொள்ளலாம்.

தவிர்க்கப்படவேண்டியவை

- மிக அமைதியாக அல்லது மிக விரைவாகப் பேசுதல்.
- சலிப்புத் தரக்கூடிய ஒரே குரல் ஒலியில் பேசுதல், அதாவது குரல் அல்லது தொனி மாற்றம் இல்லாமல்.
- எப்போதும் ஓர் இடைவெளி இல்லாமல் எழுத்துப்பகுதியை விரைவாகப் படித்தல்.
- வகுப்பின்முன் அசையாமல் விறைப்பான குறுகிய நிலையில் நின்றல்.
- பார்வையாளர்களையே பார்க்காமல் உரைத் தாளுடன் ஒட்டிப்போயிருத்தல்.

யாரையாவது உங்களைக் கண்காணிக்கச் செய்து எது நல்லது எது இன்னும் நன்றாக வரவில்லை என்பதை உங்களிடம் குறிப்பிடச்சொல்வது மிகச் சிறந்ததாகும்.

தவறு



சரி



இறுதியாக ஒரு குறிப்பு:

நீங்கள் வகுப்பில் எடுத்துரைப்புச் செய்வதற்கு முன்னர்:

... எல்லாம் உங்களிடம் உள்ளதா என்பதையும்,

... தொழில்நுட்பம் வேலை செய்கிறதா (நீங்கள் கணினி மற்றும் பீமர் வைத்திருந்தால்) என்பதையும் சரி பார்க்கவும்.

M15 ஒரு தேர்வுக்கு உங்களை ஆயத்தம் செய்தல்: குறிப்புகளும் உத்திகளும்

15.1

தேர்வுக்கு முன்னர்

ஒரு தேர்வு அல்லது ஒரு செய்முறைத் தேர்வுக்கு ஆயத்தமாவது கடினமானதொன்றல்ல. எப்படி என்று அறிந்திருந்தால் பல குறிப்புகள் மற்றும் உத்திகளை நீங்கள் ஏற்கனவே கற்றுக்கொண்டீர்கள். இங்கே, நாங்கள் குறிப்புகளைத் தொகுத்து இன்றியமையாத மேலதிக துணைக் குறிப்புகளுடன் தருகிறோம்.

உங்கள் பணியைச் சரியாகக் கட்டமைக்கவும். எக்காரணங்கொண்டும் தேர்வுக்கான ஏற்பாடுகளை ஒருபோதும் முதல்நாள் மாலையில் மட்டும் செய்ய வேண்டாம்! பெரிய தேர்வுகளுக்கு, உங்கள் வேலைக்காக நான்கு அல்லது ஐந்து நாட்களுக்கான நிகழ்ச்சிநிரலை (ஒரு வேலைத்திட்டம்) உருவாக்கவும். அது எப்படி இருக்கும் என்பதை, நீங்கள் இங்கே பார்க்கலாம்:

நாள் 1:

நீங்கள் சரியாக என்ன கற்றுக்கொள்ள வேண்டும் என்ற ஒரு விரிவான கண்ணோட்டத்தைப் பெற்றுக்கொள்ளவும். எல்லாவற்றையும் மீள்பார்வை செய்யவும். கருவிகளை (பொருள்களை) எவ்வாறு மூன்று பகுதிகளாகப் பிரிக்கலாம் என்பதை கருத்தில் கொள்க. பள்ளியில் தெளிவற்றவற்றை தெளிவாக்குக.

நாட்கள் 2, 3, 4:

ஒவ்வொரு நாளும் தனிக்கூறு ஒன்றினை முழுமையாகக் கற்றுக் கொள்ளவும். மற்றைய இரண்டு கூறுகளையும் சுருக்கமாகப் பார்க்கவும். கடுமையாகக் கற்றல் பற்றிக் கீழே பார்க்கவும்.

நாள் 5:

மீண்டும் முழுமையாக எல்லாவற்றையும் ஒருமுறை மீட்டவும். நேரத்துக்கு உறங்கப் போகவும். அப்போதுதான் தேர்வு நாளன்று நல்ல ஓய்வு பெற்றவராக இருப்பீர்கள். அமைதியாகத் தேர்வெழுத முடியும்.

ஆசிரியர் பின்வரும் பயனுள்ள தாள்களை உங்களுக்குக் கொடுப்பார். (ஏற்கனவே உங்களிடம் இல்லையெனில்) "பயில்தல் மற்றும் பயிற்சி செய்தல் காரணங்களும் இன்றியமையாத குறிப்புகளும்" "உள்ளடக்கத்தை விளங்கிக் கொள்ளல் மற்றும் அதை மீட்டெடுக்கும் திறன்" அத்துடன் "நீங்களாகவே பயிற்சித் துணைக்கருவிகளை உருவாக்குதல்". அவற்றை மீள்பார்வை செய்து உங்கள் தலைப்புக்குப் பொருத்தமான நுட்பங்களைத் தேர்வு செய்யவும்!

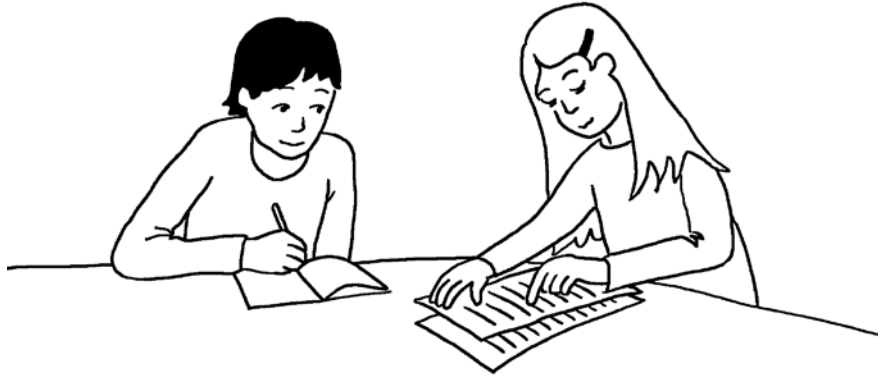

பெரும்பாலும் இருவர் சேர்ந்து கற்கும் போது அது பேருதவியாக இருக்கும். இவ்வழியில் நீங்கள் வினா-விடையூடாக ஒருவர்க்கொருவர் துணைசெய்வீர். இன்னொருவருக்கு இக்கற்றல் கருவிகளை விளங்கப்படுத்தவும். இதனால், உங்களுக்குச் சில தெளிவில்லாதவற்றையும் இன்னும் எவற்றை ஆழமாகக் கற்கவேண்டும் என்பதையும் விரைவிலே அறிந்துவிடுவீர்கள்.

வீட்டில் கற்கும் போதும், தேர்வின் போதும் ஒரு குறுகிய ஓய்வு வேளை இருத்தல் பயனுடையது. குறிப்பாக உங்களுக்கு அதிக அழுத்தம் இருக்கும்போதும் இது பொருந்தும். இங்கே பொருத்தமான சில பயிற்சிகள் உள்ளன:



- ஒரு மணித்துளி கண்களை மூடி உங்கள் மூச்சை மட்டும் கண்காணிக்கவும்.
- ஐந்து முறை மூச்சை ஆழமாக உள்ளே இழுத்து வலுவாக வெளியே விடவும்!
- கை, கால்களை நீட்டவும் இழுக்கவும்.
- உங்கள் விரல் நுனியால் தலையில் (நெற்றி, தாடை, மயிர்க்கால்களில்) தேய்க்கவும்.
- உங்கள் கடிசாரத்தின் நாடிக்கம்பியிலேயே ஒரு மணித்துளி முழுவதும் மனதை ஒருநிலைப்படுத்தவும். வேறு எண்ணங்களை உடனடியாகத் தவிர்க்கவும்.
- கண்களை மூடி, விடுமுறையின் போது கண்ட ஓர் இயற்கைக்காட்சி போல ஓர் அழகான காட்சி ஒன்றைக் கற்பனை செய்யவும்.
- ஒரு வாய் நீர் குடிக்கவும்.

15.2

தேர்வுக்கு முன்னும் தேர்வின்போதும்

எதிர்மறை எண்ணங்களைத் தவிர்க்கவும் ("என்னால் முடியாது", "இது எனக்கு மிகவும் கடினமானது" முதலியன). அத்தகைய எண்ணங்கள் மன அழுத்தம் தருவதோடு உங்களை வலுவிழக்கவும் செய்யும். அவற்றால் உண்மையாக எந்த நன்மையும் இல்லை. அவற்றுக்குப் பதிலாக பின்வரும் உடன்பாட்டு எண்ணங்களை மனதிற் கொள்ளவும்.

"நான் என்னை நன்றாக ஆயத்தம் செய்து விட்டேன் அத்துடன் இந்தத் தேர்வில் தேர்ச்சியடைவேன்!"

"மற்றவர்களால் இதைச் செய்யமுடியும் என்றால், அதை என்னாலும் செய்ய முடியும்!"

"இன்று ஒரு நல்ல நாள்! ஆதலால் நான் இந்தத் தேர்வில் தேர்ச்சியடைவேன்!"

"எனக்குப் பல கற்றல் நுட்பங்கள் மற்றும் குறிப்புகள் தெரியும், அதனால் எதுவும் தவறாகப் போக முடியாது!"

தேர்வின் போது பின்வரும் குறிப்புகளைக் கவனத்திற்கொள்ளவும்:

- எழுதத் தொடங்குவதற்கு முன்னர் ஒரு கண்ணாட்டத்தைப் பெறவும்:
 - சரியாக இக்கேள்வி என்ன?
 - எத்தனை கேள்விகளுக்கு நான் விடையளிக்க வேண்டும்?
 - எனக்கு ஒவ்வொரு கேள்விக்கும் அண்ணளவாக எவ்வளவு நேரம் இருக்கின்றது?
- ஓர் எளிதான விடையுடன் தொடங்கவும். அது உங்களுக்கு ஒரு வெற்றிகரமான பட்டறிவைத் தரும்.
- கடினமான வினாக்களைத் தற்போதைக்கு ஒதுக்கி அல்லது தவிர்த்து விடவும். இல்லாவிட்டால் நீங்கள் அதிக நேரத்தினை இழக்க நேரிடும்.
- முதலில் ஒவ்வொரு வினாவையும் தெளிவாகப் படிக்கவும்.
- முதலில் ஒவ்வொரு வினாவையும் முழுமையாகக் கவனமாகப் படிக்கவும். அதை முழுமையாக விளங்கிக்கொண்டபின்பே விடை எழுதவும்.

பகுதி II:
வெற்றிகரமான கற்றலுக்கு
10-படிமுறைப் பயிற்சித் திட்டம்



நீங்கள் எப்படிச் சிறப்பாகக் கற்பது மற்றும் பணியாற்றுவது என்பது பற்றி அடுத்த பக்கங்களில் மேலும் அறிய முடியும். நீங்கள் சோர்வாக அல்லது சலிப்படைந்து இருந்தால் குறிப்புகள் மற்றும் உத்திகள் உங்களுக்கு ஓரளவே துணை செய்யும். இப்பக்கத்திலும் அடுத்த பக்கத்திலுமுள்ள நான்கு செய்முறைகளும் நீங்கள் பள்ளியில் வெற்றிபெறுவதற்கு தேவையான மிக இன்றியமையாத தவிர்க்க முடியாத பண்புகளை வெளிக்காட்டும்.

போதுமான தூக்கம்

குறிப்பு

ஒவ்வோர் இரவும் ஒரே சீரான நேரத்தில் உறக்கச் செல்லவும் அதே நேரம் விளக்குகளை அணைத்துவிடவும் வேண்டும். (ஆகப் பிந்தியது 22 மணிக்கு) குறைந்தது 8 மணி நேர உறக்கம் தேவை.

நீங்கள் நன்கு அமைதியாக உறங்கினால் மட்டுமே பள்ளியின் செயற்பாடுகளை நன்கு கண்காணிக்க முடியும். நீங்கள் களைப்பாயிருந்தால் அல்லது சோம்பலாயிருந்தால் உங்களால் குறைந்த அளவிலேயே கற்கவும் பணியாற்றவும் முடியும் சிலவேளை இயலாமலும் போகலாம். எனவே ஒவ்வொரு நாளும் ஒரே நேரத்தில் நீங்கள் படுக்கைக்கு செல்ல வேண்டும் என்று உறுதி செய்யவும் மற்றும் குறைந்தது எட்டு (8-10) மணி நேர உறக்கம் வேண்டும். ஆகப் பிந்தியது 22 மணிக்கு விளக்குகளை அணைக்கவும்!

உடற்பயிற்சி

குறிப்பு

முடிந்த அளவுக்கு ஒவ்வொரு நாளும் உடற்பயிற்சி செய்யவும். உறங்கப் போகும் முன் ஒவ்வோர் இரவும் இன்று நீங்கள் உங்கள் உடலுக்காகச் செய்தது என்ன என்பதையும் மற்றும் நாளை நீங்கள் என்ன செய்ய வேண்டும் என்பதையும் எண்ணிப் பார்க்கவும்.

தற்போதைய மக்கள் மிகக் கூடுதலாக அசைவின்றி (பள்ளியில், தொலைக்காட்சி முன்) அமர்ந்திருக்கின்றார்கள். மிக அரிதாகவே உடற்பயிற்சி செய்கின்றனர். மிகுதியான நிறைகூடிய மக்கள் பலர் உள்ளனர் என்பதில் ஆச்சரியமில்லை! உடற்பயிற்சி இல்லாததால் அயர்ச்சியாக இருப்பதுடன் உடல் மற்றும் மூளையின் இயக்கத்திற்கும் தீமையாக அமையும். விளையாட்டுகளில் நீங்கள் ஈடுபடுவதை உறுதிசெய்யுங்கள். இல்லாவிடில் மிகுதியாக உடற்பயிற்சி செய்யவும்: வெளியே விளையாடுதல், நடத்தல், வீட்டில் சிறு உடற்பயிற்சிகள் செய்தல்.



பயிற்சி 1

ஒரு தாள் எடுக்கவும், "தூக்கம் மற்றும் உடற்பயிற்சி" என தலைப்பை எழுதவும். அடுத்த வரியில் இன்றைய தேதியை எழுதவும். அடுத்த வரியில் "இன்றைய உடற்பயிற்சி ..." (நீங்கள் உடற்பயிற்சியில் எப்படி மற்றும் எவ்வளவு நேரம் ஈடுபட்டீர்கள் என்பதை எழுதவும்). அடுத்த வரியில்: "விளக்கு அணைக்கும் நேரம் ... எழுதுக". இந்தத் தாளை இன்று முதல் அடுத்த 10-14 நாட்களுக்கு எப்போதும் மாலையில் நிரப்பவும். நீங்கள் எப்போதும் ஒரே நேரத்தில் விளக்கை அணைக்கிறீர்கள் என்பதனை உறுதி செய்யவும்!



ஒரு மதிப்புமிக்க பந்தயக் குதிரை உண்பதற்கு நீங்கள் தரமற்ற அழகிய உணவைக் கொடுப்பீர்களா? ஒரு பந்தய மகிழுந்தின் எரிபொருள் தொட்டியை சீனிக்கரைசலால் அல்லது பழைய கழிவு எண்ணெய்யால் நீங்கள் நிரப்புவீர்களா? நிச்சயமாக இல்லை!

அதே பாதுகாப்பு (அல்லது அதற்கு மேலாக) உங்கள் உடலுக்கும் வேண்டும். ஆரோக்கியமான மற்றும் இயற்கை உணவால் மட்டும்தான் அது மிகச் சிறப்பாகப் பயன்படும். நீங்கள் நலமாகவும் நல்ல மகிழ்ச்சியாகவும் இருக்க இது உறுதிப்படுத்துகிறது. அத்துடன் நன்றாக நீங்கள் கற்கவும் முடியும். எனவேதான் பின்வரும் அறிவுரை மிகவும் இன்றியமையாததாகும்.

ஆரோக்கியமான உணவு

குறிப்பு

ஒவ்வொரு நாளும் குறைந்தது இரண்டு முதல் மூன்று பழத் துண்டுகள் உண்ணவும். இனிப்புப் பானத்திற்குப் பதிலாகக் கலோரி குறைந்த பானம் அல்லது ஒரு குவளை பால் குடிக்கவும். கொழுப்புள்ள உணவுகளில் ஒரு சிறிய அளவு மட்டும் உண்ணவும்.

உங்கள் மூளையானது ஒரு மகிழுந்துப்பொறி போன்றது. சிறந்த எரிபொருள் கிடைத்தால் மட்டுமே அது முழு மூச்சாக ஓடக்கூடியது. கொழுப்புள்ள அல்லது மிக இனிப்பான உணவு மற்றும் பானங்கள் உங்களைக் களைப்பாகவும் சோர்வடையவும் மட்டுமே செய்யும். நீங்கள் அதிகம் சாப்பிட்டாலும் அதேபோன்றுதான் நிகழும். விரைவு உணவு, கொழுப்பு நிறைந்த உணவு மற்றும் குளிர்ந்த தேநீர் அல்லது கோலா போன்ற இனிப்பான பானங்களைத் தவிர்க்கவும். பழங்கள், காய்கறிகள் மற்றும் பால் போன்ற இயற்கை உணவுகளை உண்ணவும்!

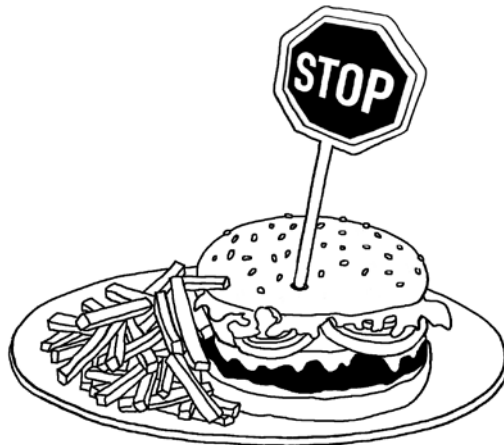

காலை உணவு உண்ணாமல் ஒரு போதும் பள்ளிக்குச் செல்ல வேண்டாம்

குறிப்பு

ஒரு கிழமைக்கு ஆரோக்கியமான
ஊட்டச்சத்து நிறைந்த
உணவின்மையும் பானத்தின்மையும்
கவனமெடுத்து உண்ணுதலும்
தொடர்ந்து அதனைப்
பின்பற்றுதலும்.

பள்ளியில் நீங்கள் மிகச் சிறந்த வெளிப்பாட்டினை வழங்கவேண்டும். இது
நடைபெறுவதற்கு உங்கள் உடலும் மூளையும் நல்ல காலை உணவால்
வலுப்படுத்தப்பெறவேண்டும். காலை உணவுக்குப் போதிய நேரம் எடுக்கவும்.
ஆரோக்கியமான உணவுகளை மட்டுமே (தவிடு நீக்காதரொட்டி, பாற்கட்டி, பால்,
ஒரு பழத்துண்டு) உண்ணவும். பெரிய இடைவேளைக்கு ஒரு சிற்றுணவாக ஓர்
பாண்துண்டு அல்லது ஒரு பழத்துண்டினை உண்ணவும்.

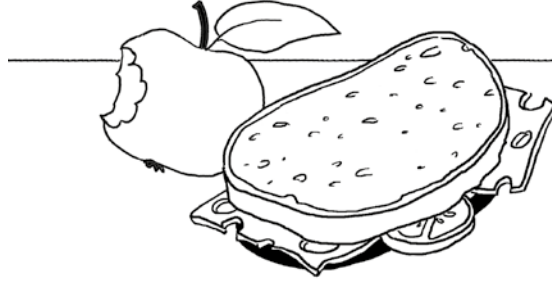

பயிற்சி 2

ஒரு தாளை எடுத்து தலைப்பை எழுதவும்: "ஆரோக்கியமான உணவு, நல்ல
காலை உணவு." அடுத்த வரியில் இன்றைய தேதியை எழுதவும். (நீங்கள்
காலை உணவாக என்ன உண்டீர்கள் என்பதைக் குறிப்பிடவும்). அடுத்த வரியில்:
"இன்றைய நலமான உணவு: ..." (உடலுக்கு நலமானதாக இன்று நீங்கள் வேறு
என்ன உண்டீர்கள் என்பதை எழுதவும்). இன்று முதல் மாலையில் இந்தத்
தாளில் அடுத்த 10 இல் இருந்து 14 நாட்கள் நிரப்பவும். நீங்கள் எப்போதும்
போதிய நல்ல உடல்நலம் பேணும் உணவுகளை மற்றும் நிறைவான காலை
உணவை உண்ண வேண்டும் என்பதைக் கண்காணித்து உறுதிப்படுத்தவும்.

எடுத்துக்காட்டு



ஆரோக்கியமான உணவு, நல்ல காலை உணவு

04. மார்ச்

எனது இன்றைய காலை உணவு:
ஒரு குவளை பால்
தானிய உணவு

இன்றைய ஆரோக்கியமான உணவு
2 அப்பிள்
1 வாழைப்பழம்

05. பங்குனி

எனது இன்றைய காலை உணவு:

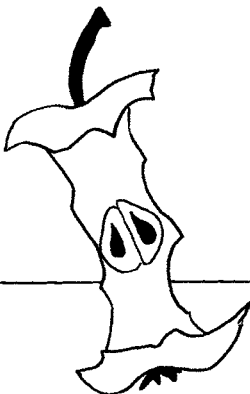



ஒரு நல்ல வேலைத் தளம்

உங்கள் வீட்டுவேலை ஒப்படைகள் அல்லது தேர்வுக்கான ஏற்பாட்டுப் பயிற்சிகள் செய்யும்போது உங்களுக்கான ஒரு தனியான இடம் இருக்க வேண்டும். உங்களது அறையில் மேசையில் ஏற்பாடு செய்வதே மிகவும் சிறந்தது. உங்களிடம் அது இல்லை என்றாலும் கூடப் பரவாயில்லை. அப்படியான வாய்ப்பு இல்லாவிடின், அது பின்வரும் முறையிலும் செயற்படலாம்:

நீங்கள் உங்கள் பணிகளை ஒவ்வொரு நாளும் ஒரு மணி நேரம் ஓய்வாக எங்கே இருந்து செய்ய முடியும் என்பதைப் பெற்றோர்களுடன், கலந்துரையாடவும். அது வரவேற்பறை அல்லது சாப்பாட்டு அறை அல்லது சமையலறையாகவும் கூட இருக்கலாம். அனைத்தும் நடக்கக்கூடியதாக இருந்தால், நீங்கள் ஒரு சரியான, அளவான உயரமுள்ள மேசைமுன் இருக்க வேண்டும்.

இம் மூன்று குறிப்புகளும் இன்றியமையாதன

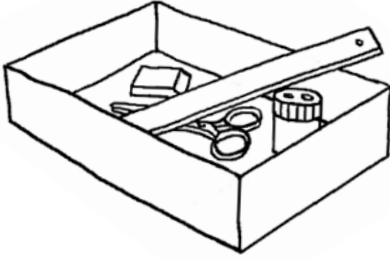

1. உங்கள் பணியிடத்தில் நீங்கள் எவ்வித இடையூறும்பற்றி இருக்க வேண்டும். நீங்கள் வேலை செய்யும் போது உங்களை இடையூறு செய்யவேண்டாம், என்றும் மற்றும் எவ்வித ஒலியும் எழுப்பவேண்டாம் என்றும் பெற்றோர் மற்றும் உடன்பிறந்தோரிடம் அறிவிக்கவும். விருந்தினர் வந்தாலும் கூட நீங்கள் அமைதியாக இருந்து உங்கள் வேலையைத் தொடரக்கூடியதாக இருக்க வேண்டும்.
2. உங்கள் பணியிடத்தில், போதுமான வெளிச்சம் இருக்க வேண்டும். இல்லையெனில் உங்கள் கண்கள் கெட்டுப்போய்விடும். இதற்காக உங்கள் அருகில் நல்ல விளக்கு ஒன்றை வைத்திருக்க வேண்டும்.
3. உங்களுக்கான ஒரு நிலையான பணியிடம் இல்லை என்றால் ஒவ்வொரு நாளும் ஒரு மணி நேரம் உணவு அல்லது சமையல் அறையில் ஒப்புதல் பெற்று வேலை செய்யலாம். உங்கள் பொருட்களை ஒரு பெட்டியில் வைத்துக் கொள்ளவும். உங்களுக்கென ஒரு மேசை இருந்தால், அதை வேலை முடிந்த பின்னர் தூய்மைப்படுத்தவும். ஒழுங்கில்லாத ஒரு மேசையில் வேலையைத் தொடங்க யாருக்குத்தான் விருப்பமாயிருக்கும்?

குறிப்பு

நீங்கள் ஒவ்வொரு நாளும் ஒரு மணி நேரம் இடையூறு இல்லாமல் வேலை செய்யக்கூடிய இடத்தைத் தெரிவுசெய்து, அது பற்றி உங்கள் பெற்றோர் மற்றும் உடன்பிறந்தோர்களுடன் கலந்துரையாடவும். நீங்கள் விரும்பினால், இதை ஒரு சரியான உடன்படிக்கையாக எழுதி, அனைத்துத் தரப்பினரிடமும் கையொப்பம் வாங்கி ஒப்பந்தம் ஆக்கி அதனை ஓரிடத்தில் தொங்கவிடுக!

சூரிச் மார்ச் 7

ஒப்பந்தம்:

அறிவன் ஒவ்வொரு நாளும் பிற்பகலில் ஒரு மணித்தியாலம் சமையலறையைத் தனது பள்ளி வீட்டு வேலை ஒப்படைகளைச் செய்வதற்குப் பயன்படுத்தலாம். இடையூறுகள் கண்டிப்பாகத் தடைசெய்யப்பட்டுள்ளன.

அறிவன்: _____ அம்மா: _____

இளநிலா _____ அப்பா _____

(உடன்பிறந்தவள்)

பயிற்சி 3



உங்கள் வேலைத்தளம் அல்லது உங்கள் வேலைப் பெட்டி என்பனவற்றை உங்களுக்குத் துணையாக ஒழுங்குசெய்யவும், அதனால் வேலையைத் தொடங்க ஏற்றதாயிருக்கும்! பென்சில், வண்ணப்பென்சில்கள், ஊற்றுப் பேனாக்கள் முதலியன மட்டுமன்றி ஒரு பென்சில்சீவு கருவி மற்றும் போதுமான குறிப்புத்தாள்கள் அத்துடன் உங்கள் பணியிடத்தில் போதிய வெளிச்சம் உள்ளதா? என்பதையும் உறுதிப்படுத்துங்கள். மிகவும் இருட்டாக இருந்தால் ஒரு வலுவான ஒளி விளக்கை அமைக்கவும். வேலை முடிந்த பின்னர் உங்கள் பணியிடத்தைத் தூய்மை செய்யவும். இதனால் இடம் மாறிவிட்டதென அடுத்தநாள் எதையும் தேட வேண்டிய அவசியமில்லை.



நீங்கள் வேலை செய்யும் போது, அதில் நீங்கள் மனமொன்றக்கூடியதாக இருக்கவேண்டும். பணியின்போது மனம் ஒருநிலைப்படுத்தும் திறன் மிக இன்றியமையாதது. மனதை ஒருநிலைப்படுத்தாமல், நீங்கள் மேலே எதுவும் கற்றுக்கொள்ள முடியாது. உரையாடல்கள், ஒலி, தொலைக்காட்சி அல்லது இசை என்பன உங்கள் மனம் ஒருநிலைப்படுத்தலைக் குழப்பி உங்களைத் திசைதிருப்பும்.

அமைதியான பணியிடம்

- ▶ உங்கள் பணியிடம் வீட்டின் ஓர் அமைதியான மூலை என்பதை உறுதிப்படுத்தவும். நீங்கள் கற்கும்போது இடையூறு செய்யாதிருக்க உங்கள் பெற்றோர் மற்றும் உடன்பிறந்தோர்களுடன் ஓர் ஒப்பந்தம் செய்யவும்.
- ▶ நீங்கள் வேலை செய்யும் அறையில் தொலைக்காட்சி அல்லது வானொலியை நிறுத்திவைத்தல் வேண்டும். அவற்றின் ஆரவாரம் உங்கள் மன ஒருநிலைப்படுத்தலுக்கு ஊறுவிளைவிப்பதுடன், உங்கள் வேலையை மிகக் கடினமாக்கும்.
- ▶ வேறு வழியில்லாவிடில் காது மாட்டியை அல்லது கேட்டல் காப்பினை நீங்கள் வேலை செய்யும்போது அணியவும்.
- ▶ பாட்டுக் கேட்பதைத் தவிர்க்கவும். இசை உங்களைத் திசைதிருப்பிவிடும். மனதை ஒருநிலைப்படுத்தி வெற்றிகரமாகப் பணிகளைச் செய்து முடிக்கவும். உங்களுக்கு உண்மையில் முழுமையான அமைதி வேண்டும்!

குறிப்பு

நீங்கள் கற்கும்போது "தயவுசெய்து அமைதி பேணவும்" அல்லது "அமைதிக்கு இடையூறு செய்ய வேண்டாம்" என எழுதப்பட்ட அட்டையை உங்கள் கதவில் அல்லது உங்கள் பணியாற்றும் இடத்தில் தொங்கவிடவும்.



குறிப்பு

நீங்கள் இசை கேட்க விரும்பினால், நீங்கள் பின்வருமாறு செய்ய முடியும்: எப்போதும் 15 அல்லது 20 மணித்துளிகள் வேலை செய்தபின் நீங்கள் ஒரு சிறு இடைவேளை எடுத்து ஒரு பாடலைக் கேட்கலாம். ஆகக் கூடியது ஐந்து மணித்துளிகள் மட்டும் பின்னர் தொடர்ந்து வேலையில் அமைதியாக மனமொன்றவும்!

பயிற்சி 4

ஒரு தாளை எடுத்து, தலைப்பு: "ஒலி மற்றும் திசை திருப்பும் நெறிமுறை" என எழுதவும். நீங்கள் இன்று முதல் அடுத்த சில நாட்களுக்கு ஏதாவது இடையூறு அல்லது திசைதிருப்பம் ஏற்படின் அதை உடனடியாக எழுதிவிடவும். இத்தகைய இடையூறுகளை திசைதிருப்பங்களை எவ்வாறு தவிர்க்கலாம் என்பதை எண்ண உங்கள் தந்தை தாயுடன் கலந்துரையாடவும். தீர்வுகளை ஒலிக்குறிப்புப் பதிவில் எழுதவும். அது செயற்படுகின்றதா எனக் கண்டுகொள்க!

முதலில் வேலை,
பின்னர் மகிழ்வு

குறிப்பு

உங்களுக்கு பகல் உணவு வரை பள்ளியும் பின்னர் ஓய்வும் இருந்தால், பகல் உணவு முடிந்து ஒரு மணி நேரத்தின் பின் உங்கள் வீட்டுவேலையைத் தொடங்கவும். இந்த வகையில் உங்களுக்குப் பகல் உணவுக்குப் பின் ஓய்வுக்கும் அத்துடன் உங்களை அமைதியாக்கவும் நேரம் கிடைக்கிறது. உங்களுக்கு பிற்பகலும் பள்ளி இருந்தால், நீங்கள் பள்ளியில் இருந்து வீட்டுக்கு வந்த பின்னர் அரை மணி நேரத்தின் பின் உங்கள் வேலையைத் தொடங்கலாம். இதனால் நீங்கள் ஓய்வெடுக்க நேரம் உள்ளது. அத்துடன் நீங்கள் முற்றாக ஓய்வு நேரத்துள் அமிழ்ந்துபோகமாட்டீர்கள்.

குறிப்பு

உங்கள் நேர அட்டவணையில் எப்போதும் ஒவ்வொரு நாளைய வீட்டுவேலை நேரத்தை எழுதிவைக்கவும்!

குறிப்பு

நீங்கள் உங்கள் வீட்டுப்பாடங்களை மற்றைய பணிகளுக்கு (விளையாட்டு, இசை, போன்றவை) முன்னர் செய்வதை உறுதிப்படுத்தவும். "முதலில் வேலை, பின்னர் மகிழ்ச்சி" என்ற பழமொழியைப் பின்பற்றுங்கள்!

எமது பழக்கங்களால் நாம் வாழ்வை எளிதாக்க முடியும். இது வழக்கமான வேலை நேரத்திற்கும் பொருந்தும்.

- ▶ உங்கள் ஒப்படைகள் மற்றும் தேர்வுக்கான ஏற்பாடுகளை முடியுமாயின் ஒவ்வொரு நாளும் ஒரே நேரத்தில் செய்யவும். அதுவே ஒரு பழக்கமாக மாறிவிட்டது என்றால், நீங்கள் எப்போது உங்கள் வேலையைச் செய்ய வேண்டும் என ஒவ்வொரு நாளும் புதிதாக எண்ண வேண்டியதில்லை. இது உங்கள் கற்றலுக்குப் பக்கத்துணையாக இருப்பதுடன் உங்கள் சுமைகளைக் குறைக்கும்.

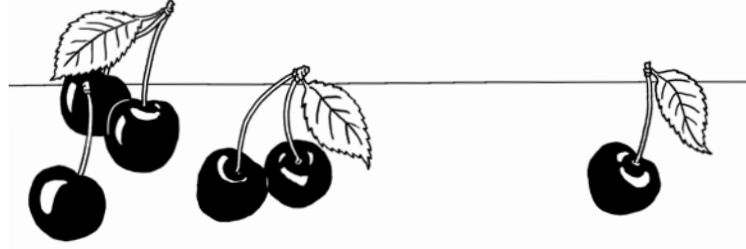

- ▶ பள்ளி முடிந்தவுடனே வீட்டுப் பாடம் செய்யத் தொடங்க வேண்டாம். மாறாக, ஓர் அரைமணி நேர சிறிய இடைவேளை எடுத்துக் கொள்ளவும். ஏதாவது பருகவும் அல்லது சிற்றுண்டி உண்ணவும். யாருடனும் பேசவும் அல்லது பிடித்த இசையைக் கேட்கவும். ஆனால் நேரத்தைப் போக்கும் எதையும் தொடங்கவேண்டாம். ஏனெனில் நீங்கள் முதலில் வீட்டுப்பாடங்களை செய்து முடிக்க வேண்டும்.
- ▶ கவனிக்க: உணவு உண்ட பின் உடனடியாக உங்கள் பணிகளைச் செய்ய வேண்டாம். உணவு செரிபாடடைய உடலுக்கு ஓய்வு தேவை. குறைந்தது ஒரு மணி நேரத்திற்கு பிறகு தொடங்கலாம்.

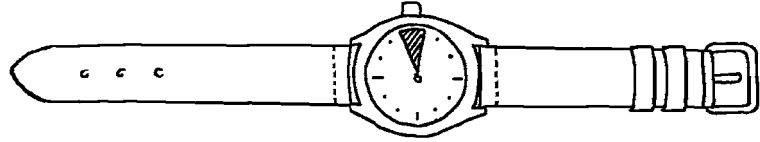

- ▶ நாள் ஒன்றுக்கு ஒரு மணி நேரத்தை உங்கள் வீட்டு வேலைக்கு ஒதுக்கவும். நீங்கள் முன்னரே செய்து முடித்தால் அது நன்றாக இருக்கும். தொடர்ந்து நேரம் எடுக்கும் என்பதைக் கண்காணித்தீர்கள் என்றால், நீங்கள் அதிக நேரத்தை ஒதுக்க வேண்டும்.
- ▶ பிற்பகல் அல்லது மாலை வேளை உங்களுக்குக் கடமைகள் இருப்பின், எ.கா. விளையாட்டு அல்லது வேறு ஏதாவது, வீட்டுப்பாடங்களுக்குப் போதுமான நேரம் இருக்கிறதா? எனக் கண்டிப்பாகப் பார்க்கவும். (முடியுமென்றால் மற்றைய நடவடிக்கைகளுக்கு முன்). மறக்க வேண்டாம்: உங்கள் எதிர்கால வாழ்க்கைக்கும் உங்கள் தொழிலைத் தேர்ந்தெடுப்பதற்கும் முதன்மை வகிப்பது உங்கள் உயர்பள்ளி பட்டயம் மட்டுமே!
- ▶ முடியுமாயின் இரவு உணவுக்கு முன்னர் உங்கள் வீட்டுப்பாடங்களை செய்து முடிக்கவும். இரவு உணவிற்கு பின் எந்த வேலையும் வைப்பது விரும்பத்தக்கதல்ல. நேரத்தோடு படுக்கைக்கு செல்லவும்.

பயிற்சி 5

மேலே பரிந்துரைக்கப்பட்டுள்ளது போல உங்கள் வீட்டு வேலை நேரத்தை அமையுங்கள். பள்ளி நேர அட்டவணையிலும் பதிவு செய்யவும். அடுத்த ஐந்து நாட்களில் உங்களுக்கு இந்நேரம் நல்லதா என எண்ணிப்பார்க்கவும், அல்லது மனதை நல்ல நிலையில் ஒருநிலைப்படுத்திப் படிக்க வேறு பொருத்தமான நாளையும் நேரத்தையும் தெரிவு செய்யவும்! ஒவ்வொரு நாளும் இது பற்றிக் குறிப்பு எழுதவும். எடுத்துக்காட்டு, திசை திருப்பும் நெறிமுறைத் தாளின் பின்பக்கம்.

படிமுறை 6: பணியினைத் திட்டமிடல்: (அ) திட்டமொன்றை அமைத்தல்

வாண்மையாளர்களின் வெற்றிக்கான செய்முறைகளில் அவர்கள் வெறுமனே குழம்பிக்கொண்டிராமல் பதிலாக தங்கள் வேலையை முதலில் திட்டமிடுவர். நீங்களும் இதற்குப் பழகிக்கொள்ளவும்! திட்டமிடலை வெவ்வேறு நிலைகளில் செய்யமுடிவதுடன் கட்டாயம் செய்யவும் வேண்டும்:

மாதாந்தத் திட்டமிடல்

உங்களுக்கு மூன்று கிழமைகளில் ஓர் எடுத்துரைப்பு நடத்த வேண்டும் அல்லது ஒரு பெரிய கணிதத் தேர்வு நடைபெற இருக்கிறது என்றால் அதை முன் கூட்டியே அந்தக் காலம் வரை திட்டமிடுவது நல்லது எனப் பரிந்துரைக்கப்படுகிறது. இவ்வகையில் நீங்கள் உங்களது கட்டுப்பாட்டின் கீழ் வேலையைக் கொண்டு வந்து மிக எளிதாக இலக்கை அடைய முடியும்.

வாராந்தத் திட்டமிடல்

கிழமை அட்டவணையில் நீங்கள் ஒவ்வொரு நாளுக்கும் ஒரு பரப்பினை அமைக்கவும். அதிலே நீங்கள் என்ன வீட்டுப்பாடங்களை எந்த நாளில் செய்யப் போகிறீர்கள் என்பதையும், அத்துடன் நீங்கள் எப்போது தேர்வு அல்லது வீட்டுப்பாடத்திற்கு ஏற்பாடு செய்ய வேண்டும் என்பதையும் எழுதவும். கிழமை அட்டவணை உங்களுக்கு ஒரு நல்ல கண்ணோட்டத்தைக் கொடுக்கிறது மற்றும் நேரத்தை நீங்கள் ஒழுங்கமைக்கவும் துணைசெய்கிறது.

நாளாந்தத் திட்டமிடல்

ஒவ்வொரு நாளுக்குமான அட்டவணையுடன் நீங்கள் ஒவ்வொரு நாளுமும் வீட்டுப்பாட நேரத்தில் என்ன செய்ய வேண்டும் என்பதையும், என்ன ஒழுங்கில் திட்டமிட்ட பணிகளைச் செய்து முடிக்க வேண்டும் என்பதையும் திட்டமிடவும்.

குறிப்பு

பள்ளியில் ஓர் வீட்டுப்பாடக் கையேட்டை வைத்திருக்கவும். அதில் எந்நாளில் எந்த வீட்டுப் பாடத்தை எப்போது செய்து முடிக்க வேண்டுமென்பதை மிகக் கண்காணிப்புடன் பதிவு செய்ய வேண்டும். உண்மையில் இதனை ஒரு நிகழ்ச்சி நிரலுடனும் செய்யலாம். இது சரியாக அமைவதை உறுதிப்படுத்தவும். இது உங்கள் வேலைத் திட்டத்தின் மிக இன்றியமையாத அடித்தளமாகும்.



வாராந்தத்திட்டம்: மார்ச் 12 –17

திங்கள்	செவ்வாய்	புதன்	வியாழன்	வெள்ளி	சனி ஞாயிறு
- மொழிநூல் பக்.117 - படித்தல் வினா விடைகள் - அலகு 17 கற்றல் கங்காரு எடுத்துரைப்பை ஏற்பாடு செய்தல் பிரஞ்சு சொற்கோவைப் பயிற்சி கணிதநூல் பக்.43	- கணிதநூல் பக்.44 - ஆங்கிலத் தேர்வுக்கான பயிற்சி - மொழித்தாள் இல. 34 கணிதநூல் பக்.45 பணித்தாள்	கங்காரு எடுத்துரைப்பை ஏற்பாடு செய்தல் - வடிவியல் தாள் A 42 - கணிதநூல் பக் 47+48 - அலகு 17 கற்றல்	கங்காரு எடுத்துரைப்பு வடிவியல் A 43+44 - ஆங்கிலத் தேர்வுக்கான பயிற்சி - மொழிநூல் பக்.123 கவிதை மனப்பாடம் செய்தல்	- ஆங்கிலத் தேர்வு - மொழிநூல் பக்.125 - பிரஞ்சு தேர்வு கவிதை மனப்பாடம் செய்தல் கணிதம் A 23	- அலகு 17 மீட்டல் வடிவியல் A 43 மீட்டல்

குறிப்பு

ஒவ்வொரு நாளும் ஒரு A4 தாளில் நீங்கள் என்ன செய்யவேண்டும் என்பதை (வீட்டுப்பாடங்கள், தேர்வுக்கு ஏற்பாடுகள்... முதலியன) பதிவு செய்யவும். உங்களுக்கு வேறு வீட்டுப்பாடங்கள் இல்லையாயின், பள்ளியிலிருந்து ஏதாவதொன்றினை மீட்டல் அல்லது பயிற்சி செய்ய எடுத்து வரவும்!

பயிற்சி 6

மாத மற்றும் கிழமை அட்டவணை வேலையைத் தெரிந்து கொள்ளும் வகையில், பின்வருமாறு செய்யுங்கள்

1. உங்களுக்கு ஏற்கனவே தெரிந்த அனைத்து காலக்கெடுக்கள், தேர்வுகள் முதலியனவற்றை மாதந்தத் திட்டத்தில் பதிவு செய்க. இசைப்பாடங்கள், காற்பந்துப் பயிற்சி போன்றவற்றையும் பதிந்து கொள்ளவும். நீங்கள் முற்கூட்டியே உங்களது வீட்டுப்பாடத்தை முடிக்க வேண்டும் என்பதை நினைவில் கொள்ளவும்.

2. அடுத்த கிழமைக்கான கிழமை அட்டவணை (ஒரு அட்டவணை ஆறு பரப்புக்களுடையது திங்கள் முதல் வெள்ளி வரை மற்றும் சனி ஞாயிறு). உங்களுக்கு ஏற்கனவே தெரிந்த அனைத்து வீட்டுப்பாடங்களையும் பதிவு செய்யவும்.

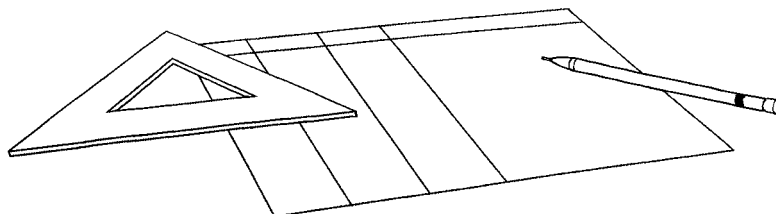
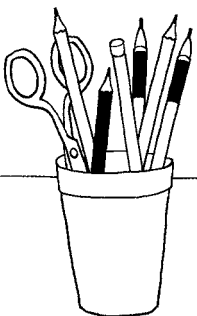

படிமுறை 7: பணியினைத் திட்டமிடல்: ஆ)இலக்குகளையும் துணை இலக்குகளையும் அமைத்தல்

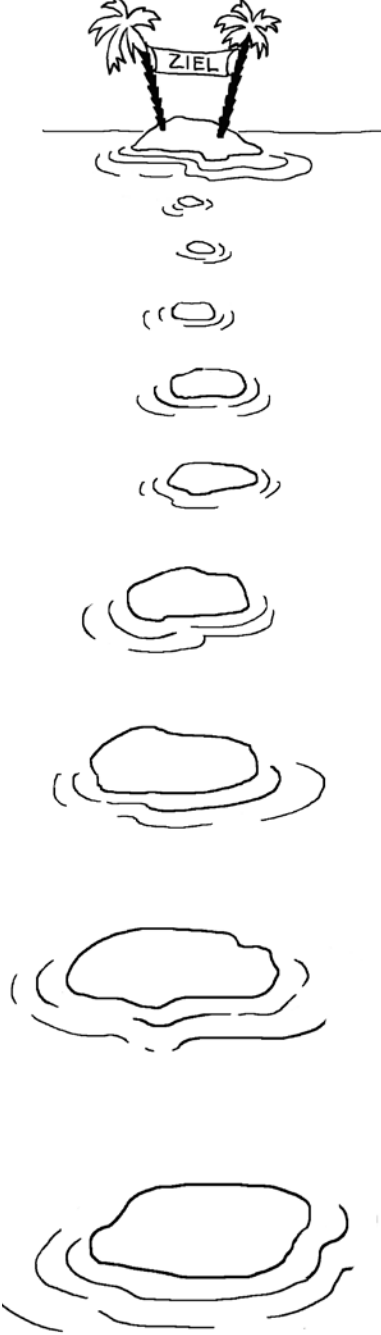

ஒருவர் ஒரு பயணத்தைத் திட்டமிட்டால், அவர் முதலில் தான் சேருமிடம் எது என்றும் அதை அடைய எத்தனை படிநிலைகள் தேவை என்பதையும் முதலில் தெரிந்துகொள்ள வேண்டும். கற்றலும் சரியாக அது போலத்தான், உங்களுக்கு ஓர் இலக்கு வேண்டும். அந்த இலக்குக்குரிய வழியினை அடைய நீங்கள் தெரிவு செய்யும் வழிகளை துணை இலக்குகளாகப் பிரிக்க வேண்டும்.

எடுத்துக்காட்டு:

- ▶ பத்து நாட்களில் நீங்கள் சிங்கங்களைப் பற்றிய ஓர் எடுத்துரைப்பினை வழங்க வேண்டும். உங்கள் இலக்கு உண்மையில் ஒரு நல்ல எடுத்துரைப்பினை வழங்கி, நல்ல தரத்தினைப் பெறுவதாகும். இப்போது இந்த இலக்கை நீங்கள் அடுத்த சில நாட்களுக்காகப் பகுதி இலக்குகளாகப் பிரிக்கவேண்டும்.

திங்கள்	நூலகத்தில் சிங்கங்கள் பற்றிய நூல்களைப் பெற்று பார்த்து, குறிப்புகள் எடுக்கவும்.
செவ்வாய்	இணையத்தில் தேடல்செய்யவும். முக்கியமான இணையத் தொடர்புப் பக்கங்களை எழுதவும், குறிப்புகள் எடுக்கவும்.
புதன்	குறிப்புக்களை ஆராய்ந்து பார்க்கவும். எடுத்துரைப்பின் முதல் கட்டமைப்புப் பற்றிய முதல் வடிவமைப்பை உருவாக்கவும்.
வியாழன்	கட்டமைப்பின் வடிவமைப்புப் பற்றி தொடர்ந்து செயற்படுக. விடுபட்ட தகவல்களைப் பெறுக.
வெள்ளி	எடுத்துரைப்பின் முதல் மாதிரி வரைபை எழுதுக.
சனி ஞாயிறு	நீங்கள் உங்கள் எடுத்துரைப்பில் காட்ட விரும்பிய படங்களைத் தேடிக் கண்டுபிடிக்கவும்.
திங்கள்	எடுத்துரைப்பை சில தடவைகள் மீள் படிப்புச் செய்து, வேண்டிய திருத்தங்களைச் செய்யவும்.
செவ்வாய்	2 தடவைகள் வீட்டில் படங்களைக் காண்பித்து எடுத்துரைப்பு வழங்குவதைப் பயிற்சி செய்யவும். நேரத்தைக் கணிக்கவும்.
புதன்	எடுத்துரைப்பை 2 முதல் 3 தடவை வீட்டில் மனப்பாடமாக வழங்கிப் பயிற்சி செய்யவும்.
வியாழன்	எடுத்துரைப்பைப் பள்ளியில் வழங்குக!

- ▶ ஒவ்வொரு பெரிய ஒப்படையாலும், உங்கள் இலக்கு என்ன?, மற்றும் இந்த இலக்கினை அடையும் வழியினை துணை இலக்குகள் அல்லது படிமுறைகளாக நீங்கள் எவ்வாறு பிரிக்கப்போகிறீர்கள்? என்பதை எண்ணிப் பார்க்கவும்.
- ▶ ஒவ்வொரு நாளும், உங்கள் ஒப்படை நேரத்துக்கு முன்னர் இன்று உங்கள் இலக்குகள் மற்றும் துணை இலக்குகள் என்ன என்பதையும் எண்ணவும்.

குறிப்பு

ஒவ்வொரு நாளும் உங்கள் பாட நேரத்தொடக்கத்தில் ஒரு வேலைத் திட்டத்தை உருவாக்கவும். அதில் இன்று நிறைவேற்ற வேண்டிய பணிகள், இலக்குகள் மற்றும் துணை இலக்குகளையும் குறிக்கவும்.

இலண்டனைப் பற்றிய ஒப்படைக்கான வேலைத்திட்டம்

கிழமை 1	திங் 5.3	செவ் 6.3	புதன் 7.3	வியா 8.3	வெள் 9.3	சனி + ஞா 10.3 + 11.3
	இலண்டனைப் பற்றிய நூல்களை நூலகத்தில் பெறுதல்.	இலண்டனைப் பற்றிய தகவல்களை இணையத்தில் தேடி குறிப்பெடுத்தல்.	குறிப்புகளை மீள நோக்கி கட்டமைப்பு மாதிரி வரைவை அமைத்தல்	கட்டமைப்பின் மாதிரி வரைவை தொடர்ந்து செய்தல்.	விடுபட்ட தகவல்களைப் பெறுதல்.	எடுத்துரைப்பின் முதல் மாதிரி வரைவை எழுதுதல்
கிழமை 2	திங் 12.3	செவ் 13.3	புதன் 14.3	வியா 15.3	வெள் 16.3	
	இலண்டன் பற்றிய படங்களைத் தேடுக.	எடுத்துரைப்பை முழுமையாக படித்து மீள் நோக்குச் செய்க.	வினாடி வினாக்கள் உருவாக்கல்.	எடுத்துரைப்பை படங்களுடன் 2 தடவைகள் பயிற்சிசெய்து நேரத்தை அளவிடுக.	பள்ளியில் எடுத்துரைப்பை வழங்குக!	

குறிப்பு

பெரிய வேலைகளை உங்கள் கிழமை அட்டவணையில் இப்பணியுடன் தொடர்பான துணை இலக்குகளையும் பதிவு செய்யவும்! மேலேயுள்ள எடுத்துக்காட்டுகள் எவ்வாறு எனக் காட்டுகின்றன.

பயிற்சி 7

அடுத்த இரண்டு அல்லது மூன்று கிழமைகளில் நீங்கள் என்ன பெரிய வேலையினைச் செய்துமுடிக்க வேண்டும் என எண்ணிப்பார்க்கவும். துணைப் படிநிலைகள் மற்றும் துணை இலக்குகளைக் கொண்டு ஒரு திட்டம் (மேலே உள்ளது போன்று) உருவாக்கவும். உங்களுக்கு இந்நேரத்தில் வேறுவேலை இல்லை எனின், பின்வருமாறு கற்பனை பண்ணவும்: இரண்டு வாரங்களில் உங்களுக்கு மிகப்பிடித்த பொழுதுபோக்கு பற்றிய ஒரு எடுத்துரைப்புச் செய்ய வேண்டும். நீங்கள் எப்படி அதைத் தொடர்வீர்கள்? துணை இலக்குகளும் துணைப் படிமுறைகளும் உள்ள ஒரு திட்டத்தினை ஆக்குக!



நீங்கள் வேலையைத் (வீட்டுப்பாடம், தேர்வு ஏற்பாடுகள், முதலியன) தொடங்கும் முன்னர், பின்வரும் குறிப்புகளைக் கவனத்திலெடுக்கவும். அவை உங்களுக்கு மனமொருமித்த நிலையில் வேலையை உடனடியாகத் தொடங்குதற்கு உதவும்.

1. பணியிடம்
துப்புரவாகவும்?
அமைதியாகவும்
உள்ளதா?

உங்களுக்குக் கவனச் சிதறல் ஏற்படாமலிருக்க உங்கள் பணியிடம் போதுமான அளவு துப்புரவாக்கப்பட்டுள்ளதா? உங்கள் கையில் எழுதுகருவிகள், குறிப்புத் தாள் என்பன உள்ளனவா? தொலைக்காட்சி, கணினி, முதலியன நிறுத்தப்பட்டுள்ளனவா? இல்லை என்றால், முதலில் இந்த ஒழுங்குகளை மேற்கொள்ளவும்.

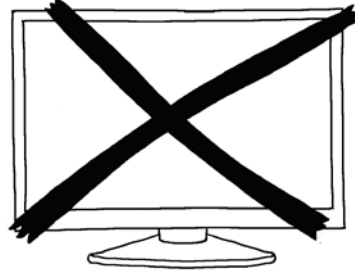

2. உங்களுக்குத்
தேவையானவை அனைத்தும்
தயாராக உள்ளனவா?
உங்களுக்கு என்ன
வேண்டும்?

உங்கள் வீட்டுப் பாடத்துக்கு வேண்டிய பள்ளி வழங்கல்கள் தயாராக உள்ளனவா? (எடுத்துக்காட்டாக ஒப்படைச் சிறுநூல், கணித நூல் முதலியன) ஒப்படைச் சிறுநூலில் நீங்கள் என்ன செய்யவேண்டுமென்பதை முதலில் கருத்தில் கொள்க அல்லது சரிபார்க்கவும். பின்னர் பணிகளை நிறைவேற்ற வேண்டிய எல்லாக் குறிப்புநூல்களையும் மற்றும் நூல்களையும் வெளியே வைக்கவும்.

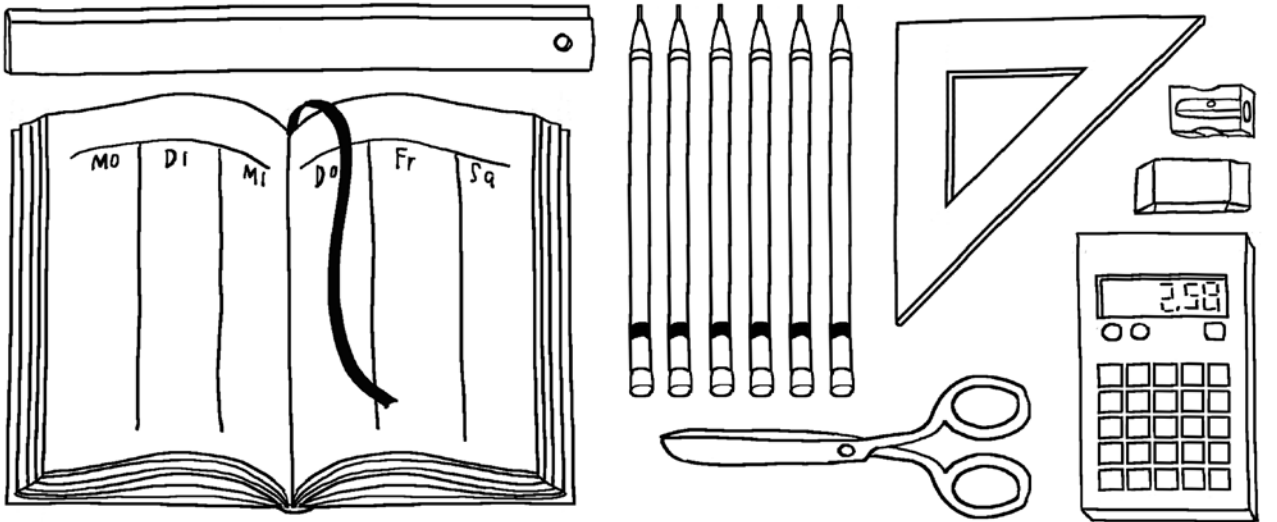

சிறு உடற்பயிற்சி
செய்தல்

உங்கள் வேலையின் தொடக்கமாக ஒரு சிறிய உடற் பயிற்சி செய்யவும். எடுத்துக்காட்டாக, வெறுமனே கால்கைகளை நீட்டல், ஒலிப்புடன் கொட்டாவி விடுதல், அல்லது ஐந்து தடவைகள் ஆழமாக மூச்சினை உள்வாங்கி வலுவுடன் வெளியேற்றுதல், அல்லது தலைக்குப் பின்னால் கைகளை இணைத்து முழங்கைகளை ஐந்து தடவை பின்னே தள்ளுதல்.

4. இன்றைக்கான வேலைத் திட்டத்தினை உருவாக்குதல்

(நேற்று நீங்கள் படிமுறை 7 இல் கற்றுக்கொண்டவற்றைப் பயன்படுத்தவும்.) ஒரு குறிப்புத் தாளை எடுத்து அதில் நீங்கள் இன்று செய்து முடிக்க வேண்டிய எல்லாவற்றையும் என்ன என்று எழுதவும். வரிசை ஒழுங்கினை நன்கு மனத்தில் கொள்ளவும். எளிமையானதை அல்லது குறிப்பாக உங்களுக்குப் பிடித்ததைத் தொடங்கவும்! உங்களுக்கு நீண்ட நாட்களுக்கு முன்னரே ஓர் ஒப்படை கிடைத்திருந்தால், (எ.கா. ஒரு தேர்வுக்கு அல்லது ஓர் எடுத்துரைப்பை ஆயத்தம் செய்ய) நீங்கள் இன்று எதனை நிறைவேற்ற வேண்டும்? என்பதையும் அத்துடன் இன்றைய துணை இலக்கு என்ன என்பதையும் கருத்தில் கொள்ளவும்.

5. தொடங்குவோம்!

இன்று நீங்கள் செய்வதென்று எண்ணிய முதல் வேலையை தொடங்கவும். வெற்றிபெற வாழ்த்துகள்!

குறிப்பு

உங்கள் மேசையில் அல்லது வேலைப்பெட்டியில் பின்வரும் இந்த ஐந்து குறிப்புகளையும் ஒரு பட்டியலாக ஒட்டி விடவும்:

1. ஒழுங்குபடுத்தப்பட்டதா?
2. அனைத்தும் ஆயத்தமாக உள்ளனவா?
3. ஓய்வெடுத்தல்
4. வேலைத் திட்டம்
5. தொடங்குவோம்

நீங்கள் உங்கள் வேலையைத் தொடங்குவதற்கு முன் எப்போதும் இந்தப் பட்டியலின்படி செய்யப் பழகவும்.

1. ஒழுங்குபடுத்தப்பட்டதா?
2. அனைத்தும் ஆயத்தமாக உள்ளனவா?
3. ஓய்வெடுத்தல்
4. வேலைத் திட்டம்
5. தொடங்குவோம்!

பயிற்சி 8

இன்றும் அடுத்து வரும் மூன்று வேலைகளுக்கும் உங்களுடைய வீட்டுப்பாட நேரத்திற்கான வேலைத்திட்டத்தினை குறிப்பாக எழுத்து வடிவில் உருவாக்குக. சிறு உடற்பயிற்சிகள் உட்பட அனைத்தினையும் எழுத்து வடிவில் திட்டமிடுக. இலகுவான வேலைகளை முதலில் ஆரம்பிக்கவும். முடிவில் நீங்கள் இன்றைய வேலையை எப்படிச் செய்தீர்கள் என்பதைப் பதிவுசெய்க.

படிமுறை 9: ஒருநிலைப்பட்ட முறையில் வேலை செய்தல், இடைவேளைகளை எடுத்தல்

நீங்கள் ஒருநிலைப்பட்ட முறையில் வேலை செய்தால் மட்டுமே கற்றுக் கொள்ளலாம். நீங்கள் உங்கள் மேசையில் இருந்து உங்கள் எண்ணங்களை வேறு இடங்களில் அலையவிட்டு உங்கள் நேரத்தை விணாக்குகிறீர்கள். அதனால் உங்கள் வேலையை மீண்டும் செய்ய நேரிடலாம்.

ஒருநிலைப்படுத்துதற்குத் துணைசெய்ய இங்கு சில குறிப்புகள்:

**பணி செய்யும் ஆர்வம்,
கட்டுப்பாடுடன்
பணி செய்தல்**

ஒவ்வொரு நாளும் செய்வதற்கு அமைக்கப்பட்ட உங்கள் வேலைத்திட்டம், உங்கள் தேவைக்குத் துணைசெய்யும். நீங்கள் கவனமாக இன்று என்ன செய்ய வேண்டும் என்றும், நீங்கள் அதை தொடர்ச்சியான ஒழுங்குமுறையில் அமைத்தால் எல்லாமே மிக இலகுவாக கையாளக்கூடியவையாக அமையும். நினைவில் கொள்க: எளிதான அல்லது மகிழ்ச்சியூட்டும் பணியினை முதலில் தொடங்கவும்!

**கவனச்
சிதறல்களைத்
தவிர்த்தல்**

உங்களைத் திசை திருப்புவனவாக இருக்கக்கூடியன. எ.கா. ஒழுங்கற்ற பணியிடம், இரைச்சல், இசை, தொலைக்காட்சி, அல்லது வேறு ஆட்கள் போன்றவை ஆகும். படிமுறை 3 மற்றும் 4 ஐ மேலே பார்க்கவும்!

**ஒவ்வொரு 15-20
மணித்துளிகளில் சிறிய
இடைவேளை
எடுக்கவும்**

ஒவ்வொரு 15-20 மணித்துளிகளுக்கு ஒருமுறை ஓர் இடைவேளை எடுக்கவும். முடியுமாயின், இரண்டு வேலைகளுக்கிடையே, 2-5 நிமிடங்கள் வரை (மேலதிகமாக வேண்டாம்!) ஒரு சிறிய இடைவேளை எடுக்கவும். இந்த இடைவேளையில், நீங்கள் எடுத்துக்காட்டாக, எழுந்துநின்று கைகால்களை நீட்டி, மடக்கி, சாளரத்தைத் திறந்து புதிய காற்று வாங்கலாம் அல்லது சிறிது நீர் அருந்தலாம்.

நீங்கள் ஒரு மணி நேரத்துக்கு மேல் வேலை செய்ய வேண்டியிருந்தால், ஒரு மணி நேரத்தின் பின்னர் 10 முதல் 15 நிமிடங்கள் வரை ஓர் இடைவேளை எடுக்கலாம். ஏதாவது குடிக்கலாம், நடந்து திரியலாம் அல்லது ஓர் இசையைக் கேட்கலாம்!

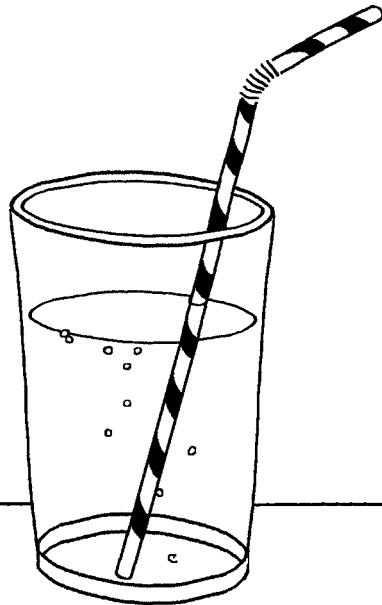

ஒருநிலைப்படுத்தலும்
தளர்த்தலுக்கான சிறு
பயிற்சிகளும்

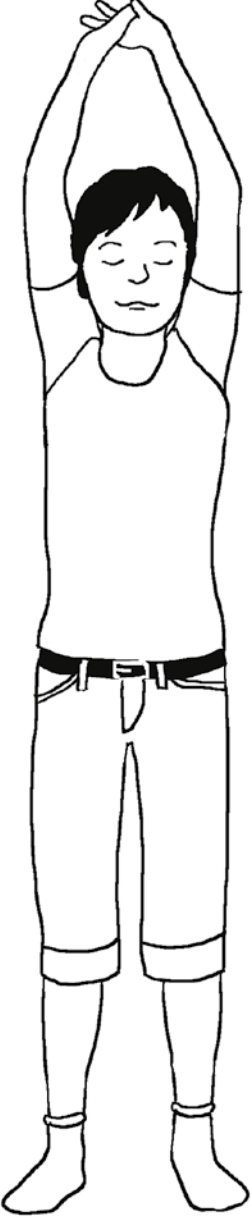

• ஒரு மணித்துளி கண்களை மூடி, உங்கள் மூச்சில் மட்டும் கவனம் செலுத்தவும்.

• ஐந்து முறை ஆழமாக மூச்சை எடுத்து வலுவாக வெளியே விடவும்!

• உங்கள் கைக்கடிகாரத்தின் நொடிக்கம்பியில் 2 மணித்துளிகள் முழுமையாக ஒருநிலைப்படுத்த முயற்சிக்கவும். வேறு எண்ணங்களை உடனடியாகத் துடைத்தெறியவும்.

• உங்கள் கைவிரலால் மேசையில் ஒரு கிடப்புநிலை எட்டை (8) ஒரு நிமிடம் வரையவும்.

• உங்கள் தலையில் விரல்நுனிகள் கொண்டு (நெற்றியில், நெற்றிக்கரைகளில், மயிர்க்கால்களில்) தேய்க்கவும்.

• உங்கள் கைகால்களை நீட்டி மடக்கி (இல.3) படிமுறை 8 இல் உள்ளபடி உடற்பயிற்சி செய்யவும்.

பல்வகைக் கற்றல்

வெவ்வேறு வேலைகள் நிறைவுசெய்யப்பட வேண்டுமெனில் வேலைத்திட்டத்தைத் தயாரிக்கும் பொழுது அவற்றை மாறுபட்ட வரிசையில் ஒழுங்கமைப்பது சிறந்தது. இவ்வாறு செய்யப்படுவதன் மூலம் செறிவு அதிகரிக்கும்.

பயிற்சி 9

இன்று அனைத்து தளர்த்தல் மற்றும் ஒருநிலைப்படுத்தல் பயிற்சிகளைச் செய்து பார்க்கவும்! நீங்கள் தளர்த்தலை அல்லது நன்றாக ஒருமுகப்படுத்தலை விரும்பும்போது, எப்பயிற்சிகள் மிகவும் துணைசெய்வன என்பதைக் கருத்திற் கொள்ளவும். நீங்கள் பட்டியலை மேலும் உடற்பயிற்சிகளுடன் நீட்டி அமைக்கலாம்

சில நேரங்களில் உங்களுக்கு கற்றலைத் தவிர, மற்றையவற்றைச் செய்ய விருப்பமாக இருக்கும். ஆயினும் வீட்டுப் பாடங்களைக் கட்டாயம் செய்தே ஆக வேண்டும்! நிறைவாக, நீங்கள் எவ்வாறு மீண்டும் உங்கள் ஊக்கத்தினை மேம்படுத்தலாம் என்பதற்குச் சில குறிப்புகளை உங்களுக்கு வழங்குகின்றோம். வெற்றி பெற வாழ்த்துகள்!



- ▶ இன்றைய உங்கள் வேலைத் திட்டத்தை மீண்டும் பார்க்கவும். (மேலே படிமுறை 6 மற்றும் 8). நீங்கள் இந்த வேலைத் திட்டத்தைக் கண்காணிப்புடன் செய்தீர்களா? அது நீங்கள் நன்றாகச் செய்யக்கூடியதும் செய்ய விருப்பமானதுமான ஏதாவதுடன் தொடங்குகின்றதா? பெரிய வேலைகளை நீங்கள் எளிதாகக் கையாளக்கூடியதாக பகுதி இலக்குகளாகப் பிரித்தீர்களா?
- ▶ உங்கள் விருப்பமின்மைக்கான காரணம் என்ன என்பதை எண்ணிப் பார்க்கவும்! நீங்கள் கவலையாக இருக்கிறீர்களா, அல்லது உங்களுக்கு ஏதாவது சிக்கலுண்டா? உங்களுக்குப் பள்ளி தொடர்பாக ஏதாவது அச்சம் உள்ளதா? நீங்கள் அதில் வெற்றிபெறமாட்டீர்கள் என்று நினைக்கிறீர்களா? ஒருவேளை உங்களை விளங்கிக்கொண்ட யாருடனாவது உங்கள் உணர்வுகளைப் பற்றிப் பேசலாம். அல்லது உறுதியான எண்ணங்களை ("நான் இதைச் செய்வேன்", "நான் ஒரு புதிய முயற்சியினை மேற்கொள்ளப்போகிறேன் அதில் வெற்றியடைவேன்") வடிவமைத்து உங்களை ஊக்கப்படுத்த வேண்டும். எனினும் உங்களுக்கு இப்போது வேலை செய்ய விருப்பமில்லை என்றால், உங்களை ஊக்கப்படுத்திப் பார்க்கவும் அல்லது உங்கள் வீட்டுப்பாடத்தை விதிவிலக்காக ஒரு மணித்தியாலம் பின்னுக்கு ஒத்தி வைக்கவும்.
- ▶ எனினும், நீங்கள் உங்கள் பணி நேரத்தில் வழக்கமாக சோர்வாக, சலிப்பாக இருந்தால், வேறு ஒரு நேரத்தில் அதை நடத்துவது பற்றி எண்ணலாம். ஒவ்வொருவருக்கும் அவர்களின் ஒவ்வொரு நாள் போக்கில் சுறுசுறுப்பான மற்றும் செயலற்ற தன்மை கொண்ட நேரங்கள் உள்ளன. (பெரும்பாலான மக்கள் 16-18 அல்லது 19 மணிவரை உள்ள நேரத்தில் சுறுசுறுப்பாயுள்ளனர்) உங்களுக்கு இந்த நேரம் சிறந்ததாக இருக்குமா என்று எண்ணிப்பார்க்கவும்.
- ▶ முன்மாதிரி ஒன்றினை தேடிச்செல்வதால் உங்களை நீங்களே ஊக்கப்படுத்த முடியும்! அது புகழ்மிகு ஆளுமையுடையவராக (அல்பேர்ட் ஐன்ஸ்டீன், அன்னை தெரெசா ...) அல்லது உங்கள் வகுப்பில் ஒருவராக அல்லது உங்களுக்கு நன்கறிந்த மனதில் பதிந்த ஒருவராக அமையலாம். இந்த முன்மாதிரியைப் பின்பற்றுதல் நன்றாக இருக்கும்! எனினும் முயற்சி எதுவுமேயில்லாமல் இது நடைபெறாது. எனவே, நாம் தொடர்ந்து செல்வோம்!
- ▶ கற்றலுக்கு ஒரு நாட்குறிப்பு அல்லது நாளோடு ஒன்றினை வைத்திருப்பது நல்ல எண்ணமாகும். நீங்கள் ஒவ்வொரு வீட்டுப்பாட நேர முடிவில்

சிறீநேட்டில் கற்றலில் என்ன பலனைப் பெற்றீர்கள் என்பதையும் இப்போது எப்படி உணர்கிறீர்கள் என்பதையும் எழுதவும். ஒவ்வொரு இரண்டு அல்லது மூன்று கிழமைகளுக்கொரு முறை உங்கள் நாட்குறிப்புப் புத்தகத்தை மீள்பார்வையிட்டு உங்கள் வாழ்வு பற்றி ஏதேனும் கற்க முடியுமா? மற்றும் எவற்றையேனும் மேம்படுத்த முடியுமா என எண்ணிப்பார்க்கவும்.

- ▶ குறிப்பாகப் பெரிய தலைப்புகளில், ஒரு கற்றல் சுவரொட்டி ஒரு பயனுள்ள கருவி. அது உங்கள் மேற்பார்வைக்கு துணைசெய்யும். நான்கு A4 தாள்களை ஒன்றாக ஒட்டி அதன் நடுவில் உங்கள் கருப்பொருள் என்ன என்பதை (எ.கா. "உரோமர்") கற்கவேண்டிய துணைப் பரப்புகளாக வட்டங்களையும் சதுரங்களையும் வரைக. மஞ்சள் வட்டம் நீங்கள் ஏற்கெனவே கையாண்ட பரப்புகளாகும். மேலும் மேலும் வட்டங்கள் மஞ்சள் நிறமாக உங்கள் முன்னேற்றத்தைக் காண்பீர்கள். மேலும் பார்க்கவும்: கற்றல் உத்திகள் M.2.2 "ஒரு கற்றல் சுவரொட்டி வடிவமைத்தல்".

எடுத்துக்காட்டு:

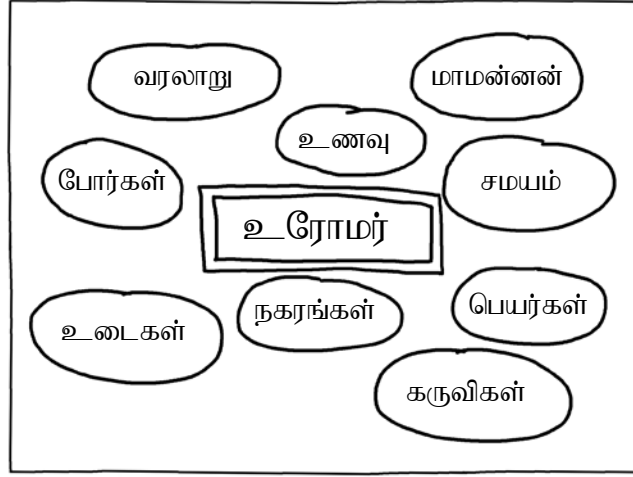

வாழ்த்துகள்!
பயிற்சித் திட்டம்
இப்போது(கிட்டத்தட்ட)
முடிவடைந்து விட்டது.



மிக நன்று, நீங்கள் இதுவரை பயிற்சித் திட்ட வேலைகளுக்குட்பட்டதால், நீங்கள் நிறையவே கற்றுள்ளீர்கள் அத்துடன் கற்ற வாண்மையாளர்களைப் போல நீங்களும் பலவற்றைத் தொடர்ந்து செய்வீர்கள். உங்களுக்கு நற்பேறுக்கும் வெற்றிகரமான கற்றலுக்கும் எம்முடைய வாழ்த்துகள்!
நீங்கள் (இதுவரை) முழுமையாக வேலை செய்யவில்லையெனில், இப்போது செய்யவும். அது ஒரு பயனுள்ள முயற்சி என்பதை நீங்கள் பார்ப்பீர்கள்! நிறைவாக, இன்னும் ஒரே ஒரு பயிற்சி உள்ளது. எல்லாவற்றையும் பற்றி எண்ணவும் இன்னும் நீங்கள் எதனை மேம்படுத்த முடியும் என்பதையும் கருத்தில் கொள்ளவும்.

பயிற்சி 10:
இறுதிப்பயிற்சி!

பெருமை மிகு பயிற்சித் திட்டத்தின் முடிவைத் தொடர்ந்து, நாம் மீண்டும் ஒரு முறை திருப்பிப் பார்க்க விரும்புகிறோம். பல படிமுறைகளில் (1, 2, 4, 5 மற்றும் 8) குறிப்புகள் எடுத்துள்ளீர்கள். மீண்டும் ஒரு தடவை அவற்றை முழுமையாகப் படிக்கவும். பயிற்சி நடந்த எல்லா நாட்களையும் எண்ணிப் பார்த்து, பொருத்தமான பக்கங்களை திரும்பவும் புரட்டிப் பாருங்கள்.

பின்வருவனவற்றைக் கருத்தில் கொண்டு ஒரு சில குறிப்புகள் எடுக்கவும்:

- இந்தத் திட்டத்தில் என்ன கற்றுக்கொண்டீர்கள், நீங்கள் முன்பை விட எதனை மேலும் நன்றாகச் செய்ய முடியும்?
- எது நன்றாக நடக்கவில்லை, எதை நீங்கள் இன்னும் மேம்படுத்த வேண்டும்?
- நன்றாக நடக்காதவற்றை நீங்கள் எப்படி மேம்படுத்துவீர்கள்? ஒரு முன்மொழிவினை ஆக்கவும்.

"பாரம்பரிய மொழிக் கல்விக் கருவிகள்" தொடர் ஆறு தொகுதிகளைக் கொண்டது, பாரம்பரிய மொழிக் கல்வியின் (பா.மொ.க, சுவீற்சர்லாந்தில்: HSK) தரத்தினைக் கூட்டுதற்காகவும் வழமையான வகுப்பறைக் கல்வியுடன் இதன் இணைப்புத் தொடுப்பினை மேம்படுத்தவும் வடிவமைக்கப்பட்டது.

இவ்வெளியீடுகள் எதிர்கால மற்றும் தற்போதைய பாரம்பரியமொழி ஆசிரியர்களின் திட்டவட்டமான வேண்டுகைகளையும் அவர்களின் பிறந்த நாடுகளில் அல்லது குடியேற்ற நாடுகளில் துணைசெய்யும் நிறுவனங்களையும் பற்றிக் கூறுகின்றன. அடித்தளம் நூல் (கைநூலும் பணிநூலும்: அடித்தளங்களும் பின்னணிகளும்) மேலை மற்றும் வடக்கு ஐரோப்பிய நாடுகளில் தற்போதைய ஆசிரியக்கலை, கற்பித்தல் மற்றும் நெறிமுறை பற்றிய திறவுப் பண்புகளை உள்ளடக்குகின்றன.

பணிநூல்கள் கற்பித்தல் பரிந்துரைகளையும் பல்வேறு அறிவுறுத்தல் பரப்புகளுக்கான (பாரம்பரிய மொழியில் எழுத்து ஊக்குவிப்பு, முதலியன) தூண்டிகளையும் திட்ட மாதிரிகளையும் வழங்குகின்றன. இவ்வெளியீடுகள் தொடக்கத்திலிருந்தே கற்பித்தல் மதியுரைகளின் நடைமுறை இணக்கப்பாட்டினையும் பயன்பாட்டினையும் உறுதிப்படுத்துவதற்காக பா.மொ.க ஆசிரியர்களின் நெருக்கமான உடனுழைப்புடன் உருவாக்கப்பட்டன.

தொடர் பின்வரும் வெளியீடுகளை உள்ளடக்குகின்றது:



"பாரம்பரிய மொழி கற்பித்தற் கருவிகள்" வெளியீடுகள் ஜெர்மன், ஆங்கிலம், அல்பானியன், பொஸ்னியன் / குரோசியன் / சேர்பியன் / போர்த்துகீஸ், துருக்கீஸ் மற்றும் தமிழ் ஆகியவற்றில் வெளியிடப்பட்டுள்ளன. இவை சூரிச் ஆசிரியர் பல்கலைக்கழகத்தின் பன்னாட்டுக் கல்விக் கருத்திட்டங்களின் நடுவகத்தினால் (ப.க.க IPE) வெளியிடப்பட்டன.