

# Öğrenme Kutusu: Öğrenme Uzmanları İçin İyi Bir Yöntem

Öğrenme kutusu (veya öğrenme kartoteği) beş bölmeden oluşur. Bu bölmelere, kısa notlar tuttuğun kartları veya not kâğıtlarını koyabilirsin. Bunlar öğrenmen gereken bilgiler, formüller, yabancı dildeki kelimeler vb. olabilir. Kutudaki notlara arada bakarak öğrenmen gereken bilgileri çok rahat aklında tutabilirsin.

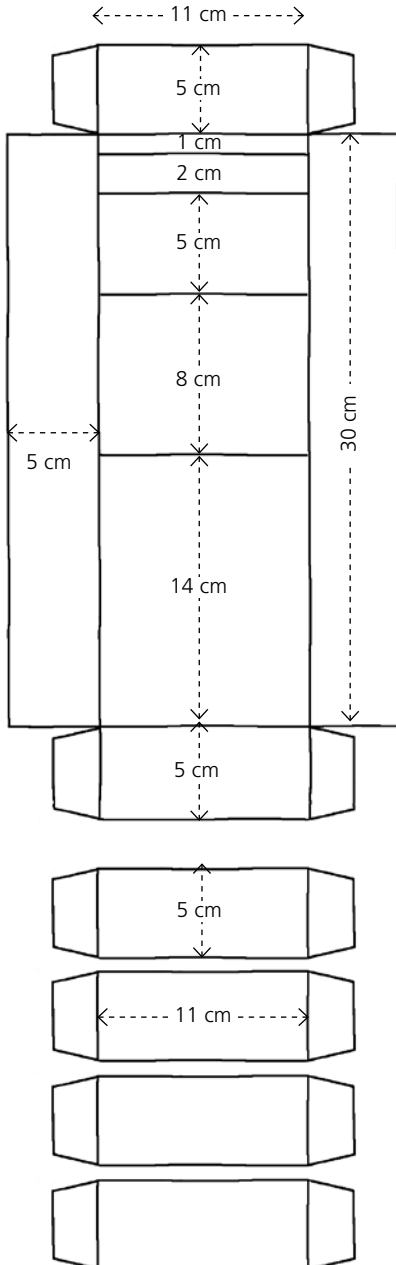
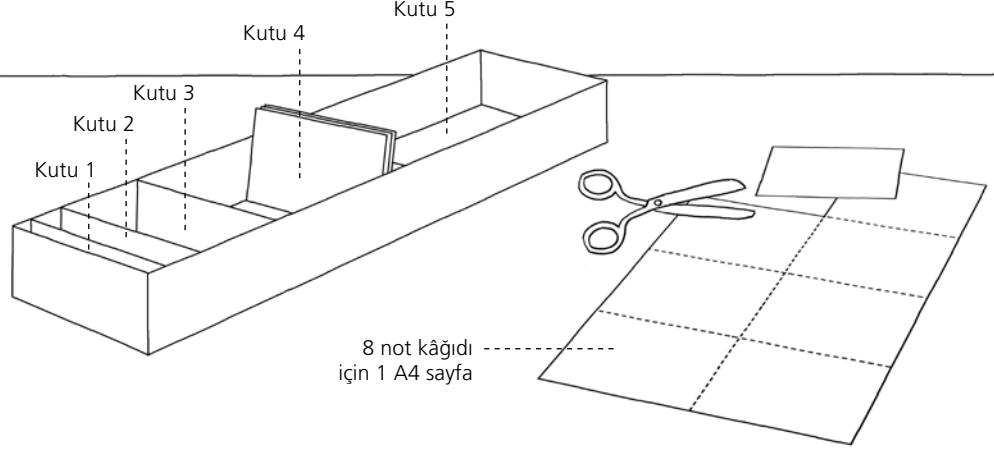

Öğrenme kutusunu satın alabilirsin (küçük kartotek olarak) veya kendin hazırlayabilirsin (yandaki resme bakarak yapabilirsin). Öğrenme kutusunu ve üzerine notlarını yazacağın 30–40 kart hazırla (1 A4 sayfasından 8 not kâğıdı çıkar, kalın kâğıt kullanabilirsin).

### Küçük öneri:

Öğrenme kutusunu sadece kelime öğrenmek için değil, diğer dersler için de kullan (matematik, coğrafya ...), hatta her ders için farklı renkte kartlar hazırla. Böylece konular birbirine karışmaz.

### Öğrenme kutusuyla şu şekilde çalışabilirsin:

**1. Gün:** İlk 5–10 not kartını hazırla ve bunları 1. bölmeye koy. İngilizce dersi için kelime kartları örneği: Kartın ön yüzüne İngilizce kelimeyi yaz, arka yüzüne de ana dilinde veya okul dilindeki karşılığını yaz. Tüm kartları birkaç kez çalış. Bildiğin tüm kelime kartlarını 2. kutuya koy.

**2. Gün:** İlk önce 2. kutudaki kartların üzerinden geç. Bildiğin kartları 3. kutuya koy. Bilemediğin kartları tekrar 1. kutuya aktar. Sonra 10 adet yeni kelime kartı hazırla, bunları da 1. kutuya koy ve üzerinden birkaç kez çalışarak geç. Kelimeleri bildiğin kartları 2. kutuya koy.

**3. Gün:** İlk önce 3. kutudaki kartlara bak. Bildiğin tüm kartları 4. kutuya, bilemediklerini 1. kutuya aktar. Şimdi 2. kutudaki kartlara bak. Bunların arasından bildiklerini 3. kutuya, hatırlayamadıklarını 1. kutuya koy. Sonra 10 adet yeni kelime kartı hazırla, bunları çalış ve bunların arasından bildiklerini 2. kutuya koy.

**4. Gün** (ve bundan sonraki günler): İlk önce 4. kutudaki kartları çalış. Bildiklerini 5. kutuya, hatırlayamadıklarını 1. kutuya aktar. Şimdi 3. kutudaki kartlara bak. Bildiklerini 4. kutuya, bilemediklerini 1. kutuya aktar. Sonra 2. kutudaki kartlara bak. Bildiklerini 3. kutuya, bilemediklerini 1. kutuya koy. Sonra 10 adet yeni kelime kartı hazırla, bunları çalış ve bildiklerini 2. kutuya koy.

Haftada bir (veya iki haftada bir):

5. kutudaki tüm kelime kartlarına bak. Bilemediklerini 1. kutuya aktar. Bildiklerini özel bir zarfa koy ve bunları her iki veya üç ayda bir tekrarlar.